



**Bosch Fren Sistemleri  
Sanayi ve Ticaret A.Ş.  
2024 Yılı Hesap Dönemine Ait  
Yıllık Faaliyet Raporu**



Shape the future  
with confidence

Güney Bağımsız Denetim ve SMMM A.Ş.  
Maslak Mah. Eski Büyükdere Cad.  
Orjin Maslak İş Merkezi No: 27  
Daire: 57 34485 Sarıyer  
İstanbul - Türkiye

Tel: +90 212 315 3000  
Fax: +90 212 230 8291  
ey.com  
Ticaret Sicil No : 479920  
Mersis No: 0-4350-3032-6000017

## YÖNETİM KURULUNUN YILLIK FAALİYET RAPORUNA İLİŞKİN BAĞIMSIZ DENETÇİ RAPORU

### Bosch Fren Sistemleri Sanayi ve Ticaret A.Ş. Genel Kurulu'na

#### 1) Görüş

Bosch Fren Sistemleri Sanayi ve Ticaret Anonim Şirketi'nin ("Şirket") 1 Ocak - 31 Aralık 2024 hesap dönemine ilişkin yıllık faaliyet raporunu denetlemiş bulunuyoruz.

Görüşümüze göre, yönetim kurulunun yıllık faaliyet raporu içinde yer alan finansal bilgiler ile Yönetim Kurulu'nun Şirket'in durumu hakkında yaptığı irdelemeler, tüm önemli yönleriyle, denetlenen tam set finansal tablolarla ve bağımsız denetim sırasında elde ettiğimiz bilgilerle tutarlıdır ve gerçeği yansıtmaktadır.

#### 2) Görüşün Dayanağı

Yaptığımız bağımsız denetim, Sermaye Piyasası Kurulu'nca yayımlanan bağımsız denetim standartlarına ve Kamu Gözetimi, Muhasebe ve Denetim Standartları Kurumu (KGK) tarafından yayımlanan Türkiye Denetim Standartlarının bir parçası olan Bağımsız Denetim Standartlarına (BDS'lere) uygun olarak yürütülmüştür. Bu Standartlar kapsamındaki sorumluluklarımız, raporumuzun *Bağımsız Denetçinin Yıllık Faaliyet Raporununun Bağımsız Denetimine İlişkin Sorumlulukları* bölümünde ayrıntılı bir şekilde açıklanmıştır. KGK tarafından yayımlanan *Bağımsız Denetçiler için Etik Kurallar* (Etik Kurallar) ve bağımsız denetimle ilgili mevzuatta yer alan etik hükümlere uygun olarak Şirket'ten bağımsız olduğumuzu beyan ederiz. Etik Kurallar ve mevzuat kapsamındaki etiğe ilişkin diğer sorumluluklar da tarafımızca yerine getirilmiştir. Bağımsız denetim sırasında elde ettiğimiz bağımsız denetim kanıtlarının, görüşümüzün oluşturulması için yeterli ve uygun bir dayanak oluşturduğuna inanıyoruz.

#### 3) Tam Set Finansal Tablolara İlişkin Denetçi Görüşümüz

Şirket'in 1 Ocak - 31 Aralık 2024 hesap dönemine ilişkin tam set finansal tabloları hakkında 28 Şubat 2025 tarihli denetçi raporumuzda olumlu görüş bildirmiş bulunuyoruz.

#### 4) Yönetim Kurulu'nun Yıllık Faaliyet Raporuna İlişkin Sorumluluğu

Şirket Yönetimi, 6102 sayılı Türk Ticaret Kanunu'nun (TTK) 514 ve 516'ncı maddelerine ve Sermaye Piyasası Kurulu'nun ("SPK") II-14.1 No'lu "Sermaye Piyasasında Finansal Raporlamaya İlişkin Esaslar Tebliği"ne ("Tebliğ") göre yıllık faaliyet raporuyla ilgili olarak aşağıdakilerden sorumludur:

- Yıllık faaliyet raporunu bilanço gününü izleyen ilk üç ay içinde hazırlar ve genel kurula sunar.
- Yıllık faaliyet raporunu; Şirket'in o yıla ait faaliyetlerinin akışı ile her yönüyle finansal durumunu doğru, eksiksiz, dolambaçsız, gerçeğe uygun ve dürüst bir şekilde yansıtabilecek şekilde hazırlar. Bu raporda finansal durum, finansal tablolara göre değerlendirilir. Raporda ayrıca, Şirket'in gelişmesine ve karşılaşması muhtemel risklere de açıkça işaret olunur. Bu konulara ilişkin Yönetim Kurulu'nun değerlendirmesi de raporda yer alır.



**Shape the future  
with confidence**

c) Faaliyet raporu ayrıca aşağıdaki hususları da içerir:

- Faaliyet yılının sona ermesinden sonra Şirket'te meydana gelen ve özel önem taşıyan olaylar,
- Şirket'in araştırma ve geliştirme çalışmaları,
- Yönetim Kurulu üyeleri ile üst düzey yöneticilere ödenen ücret, prim, ikramiye gibi mali menfaatler, ödenekler, yolculuk, konaklama ve temsil giderleri, ayni ve nakdî imkânlar, sigortalar ve benzeri teminatlar.

Yönetim Kurulu, faaliyet raporunu hazırlarken Ticaret Bakanlığının ve ilgili kurumların yaptığı ikincil mevzuat düzenlemelerini de dikkate alır.

### **5) Bağımsız Denetçinin Yıllık Faaliyet Raporunun Bağımsız Denetimine İlişkin Sorumluluğu**

Amacımız, TTK hükümleri ve Tebliğ çerçevesinde yıllık faaliyet raporu içinde yer alan finansal bilgiler ile Yönetim Kurulu'nun yaptığı irdelemelerin, Şirket'in denetlenen finansal tablolarıyla ve bağımsız denetim sırasında elde ettiğimiz bilgilerle tutarlı olup olmadığı ve gerçeği yansıtıp yansıtmadığı hakkında görüş vermek ve bu görüşümüzü içeren bir rapor düzenlemektir.

Yaptığımız bağımsız denetim, BDS'lere ve Sermaye Piyasası Kurulu'nca yayımlanan bağımsız denetim standartlarına uygun olarak yürütülmüştür. Bu standartlar, etik hükümlere uygunluk sağlanması ile bağımsız denetimin, faaliyet raporunda yer alan finansal bilgiler ve Yönetim Kurulu'nun yaptığı irdelemelerin finansal tablolarla ve denetim sırasında elde edilen bilgilerle tutarlı olup olmadığına ve gerçeği yansıtıp yansıtmadığına dair makul güvence elde etmek üzere planlanarak yürütülmesini gerektirir.

Bu bağımsız denetimi yürütüp sonuçlandıran sorumlu denetçi Tolga Kirelli'dir.

Güney Bağımsız Denetim ve Serbest Muhasebeci Mali Müşavirlik Anonim Şirketi  
A member firm of Ernst & Young Global Limited

Tolga Kirelli, SMMM  
Sorumlu Denetçi

28 Şubat 2025  
İstanbul, Türkiye

## **I. Yönetim Kurulu'nun mesajı**

Değerli Ortaklarımız,

Otomotiv yan sanayi sektöründe yer alan Şirket'imiz, ana ortağımız Robert Bosch GmbH'a bağlı olarak otomotiv ana sanayi firmalarının ve yedek parça piyasasının gereksinim duyduğu, otomobil ve hafif ticari araçlar için servo fren sistemleri üretimini sürdürmektedir.

2024 yılında toplam otomotiv üretimi bir önceki yıla göre % 7, otomobil üretimi ise % 5 oranında azaldı.

Otomobil ve hafif ticari araçlar için fren donanımları üreten ve direkt ana sanayi tedarikçisi olan Şirket'imizin 2024 yılı satış cirosu, 2023 yılına göre %18 oranında artış göstererek 2024 yılı ciromuz 2.065.007.118 TL seviyesinde gerçekleşmiştir.

Şirket'imiz, ana ortağımız Robert Bosch GmbH'ın müşteri memnuniyetine verdiği öneme bağlı kalarak ve bu bilinci ön planda tutarak çalışmalarına devam etmektedir. Aynı zamanda kalitenin müşteriye karşı bir saygı olduğu anlayışı da genel prensiplerimiz içindedir. Başarıyı ancak tüm çalışanlarımızla yakalayabileceğimiz prensibiyle hareket ediyoruz. Bugüne kadar önemli katkıları bulunan iş ortaklarımıza, eski ve yeni çalışanlarımıza ve tüm müşterilerimize en içten saygılarımızı sunarız.

Saygılarımızla.

**BOSCH FREN SİSTEMLERİ  
SANAYİ VE TİCARET ANONİM ŞİRKETİ  
YÖNETİM KURULU**

<b>İÇİNDEKİLER</b>	
<b><u>BÖLÜM</u></b>	<b><u>SAYFA</u></b>
<b>I) TANIMLAR VE KISALTMALAR</b>	<b>4</b>
<b>II) YILLIK FAALİYET RAPORU'NUN HAZIRLANMASINA VE ONAYINA DAİR BİLGİLER</b>	<b>5-6</b>
A) Yıllık Faaliyet Raporu'nun Hukuki Dayanağı	5
B) Yıllık Faaliyet Raporu'nun Hazırlanma İlkeleri	5
C) Yıllık Faaliyet Raporu'nda Yer Verilen Finansal Bilgilerin Dayandığı Finansal Tablolar	6
Ç) Yönetim Organı Üyelerinden Herhangi Birinin Yıllık Faaliyet Raporu'nda Yer Alan Bilgilerle İlgili Farklı Görüşte Olması Halinde İtiraz Ettiği Hususlar	6
D) Yıllık Faaliyet Raporu'nun Onayı	6
<b>III) YILLIK FAALİYET RAPORU'NDAKİ HUSUSLAR</b>	<b>7-40</b>
A) Genel Bilgiler	7-23
B) Yönetim Organı Üyeleri İle Üst Düzey Yöneticilere Sağlanan Mali Haklar	26
C) Şirketin Araştırma Ve Geliştirme Çalışmaları	27
Ç) Şirket Faaliyetleri Ve Faaliyetlere İlişkin Önemli Gelişmeler	28-32
D) Finansal Durum	33-38
E) Riskler Ve Yönetim Organının Değerlendirmesi	38-41
<b>IV) DİĞER HUSUSLAR</b>	<b>42</b>
<b>V) FİNANSAL TABLOLAR</b>	<b>43-45</b>
<b>VI) İLİŞKİLİ KİŞİLER</b>	<b>46-48</b>
<b>VII) RAPOR DÖNEMİNDEN SONRAKİ OLAYLAR</b>	<b>48</b>
<b>VIII) KAR DAĞITIM ÖNERİSİ VE SONUÇ</b>	<b>48</b>

**I) TANIMLAR VE KISALTMALAR**

“Bakanlık”	T.C. Ticaret Bakanlığı
“Finansal Tablolar”	Sermaye Piyasası Kurulu’nun, II - 14.1 sayılı Sermaye Piyasasında Finansal Raporlamaya İlişkin Esaslar Tebliği uyarınca düzenlenen mali tablolar
“Kanun”	13 Ocak 2011 tarihli ve 6102 sayılı Türk Ticaret Kanunu
“Ortak”	Pay sahibi
“Yönetmelik”	Ticaret Bakanlığı tarafından 28.395 sayılı Resmi Gazete’de 28 Ağustos 2012 tarihinde yayınlanan “Şirketlerin Yıllık Faaliyet Raporunun Asgari İçeriğinin Belirlenmesi Hakkında Yönetmelik
“Sözleşme”	Ana sözleşme
“Şirket”	Bosch Fren Sistemleri Sanayi ve Ticaret A.Ş.
“Yönetim Organı”	Şirket’in Yönetim Kurulu
“Üst Düzey Yönetici”	Şirket Yönetim Organı üyeleri dışında, Yönetim Organı’na Şirket’in faaliyetlerini doğrudan veya dolaylı olarak planlama, yönetme ve kontrol etme yetkisi ve sorumluluğu verilen kişiler.
“Yıllık Faaliyet Raporu”	Yönetim Organı tarafından Kanun’a, Yönetmeliğe ve Sermaye Piyasası Kanunu’na göre düzenlenen, Şirket’in ilgili yıla ilişkin faaliyetlerinin akışı ile her yönüyle finansal durumunun doğru, eksiksiz, dolambaçsız, gerçeğe uygun ve dürüst bir şekilde yansıtıldığı, şirketin gelişmesinin ve karşılaşılması muhtemel risklerin belirtildiği raporu
“SPK”	Sermaye Piyasası Kurulu
“Borsa İstanbul”	Borsa İstanbul A.Ş.
“T.C.”	Türkiye Cumhuriyeti
“KDV”	Katma Değer Vergisi
“ÖTV”	Özel Tüketim Vergisi
“TSE”	Türk Standartları Enstitüsü
“ISO”	International Organization for Standardization
“IMF”	International Monetary Fund
“GSYH”	Gayri Safi Yurtiçi Hasıla
“MESS”	Türkiye Metal Sanayicileri Sendikası
“FAVÖK”	Faiz, Amortisman ve Vergi Öncesi Kar
“K.K.O.”	Kapasite Kullanım Oranı
“MKK”	Merkezi Kayıt Kuruluşu
“KAP”	Kamuyu Aydınlatma Platformu

## **II) YILLIK FAALİYET RAPORU'NUN HAZIRLANMASINA VE ONAYINA DAİR BİLGİLER**

### **A) Yıllık Faaliyet Raporu'nun Hukuki Dayanağı**

Şirket'in 2024 Yılı Hesap Dönemine Ait Yıllık Faaliyet Raporu, 6 Aralık 2012 tarihli ve 6362 sayılı Sermaye Piyasası Kanunu, 13 Haziran 2013 tarih ve II-14.1 sayılı Sermaye Piyasasında Finansal Raporlamaya İlişkin Esaslar Tebliği, 3 Ocak 2014 tarih ve II-17.1 sayılı Kurumsal Yönetim Tebliği ve 13 Ocak 2011 tarihli ve 6102 sayılı Türk Ticaret Kanunu'nun 516 ncı maddesinin üçüncü fıkrasına, 518 inci maddesine, 553 üncü maddesi ve 610 uncu maddesine dayanılarak Ticaret Bakanlığı'nın hazırladığı Yönetmelik'e uygun olarak hazırlanmıştır.

### **B) Yıllık Faaliyet Raporu'nun Hazırlanma İlkeleri**

#### **a. Genel İlkeler**

- (1) Yıllık Faaliyet Raporu, Şirket'in 2024 yılı hesap dönemine ait iş ve işlemlerinin akışını, her yönüyle finansal durumunu, Şirket'in hak ve yararını da gözetecek şekilde, doğru, dürüst, eksiksiz, dolambaçsız, gerçeğe uygun, bir şekilde hazırlanmıştır. Yıllık Faaliyet Raporu'nda, yanıltıcı, abartılı ve yanlış kanaat uyandırıcı, gerçeğe aykırı ifadeler yer verilmemiştir.
- (2) Yönetim Organı, Yıllık Faaliyet Raporu'nu, Ortaklar'ın Şirket'in faaliyetleri hakkında her türlü bilgiye tam ve doğru bir şekilde ulaşmasını sağlayacak ayrıntıda hazırlamıştır. Yıllık Faaliyet Raporu'nda mümkün olan en basit kavram ve terimler kullanılmış, tereddüde neden olabilecek belirsiz ifadelerden kaçınılmıştır. Teknik terim kullanılması gereken yerlerde, herkesin kolayca anlamasına imkan verecek şekilde açıklamalar yapılmıştır.
- (3) Şirket'in, finansal performansı ile finansal durumunun genel özellikleri ve karşı karşıya bulunduğu temel belirsizlikler ve riskler Yıllık Faaliyet Raporu'nda değerlendirilmiştir. Şirket'in finansal durumuna ilişkin bu değerlendirmeler Finansal Tablolar'a dayandırılmıştır. Ayrıca finansal olmayan risklere de faaliyet raporunda yer verilmiştir.
- (4) Yıllık Faaliyet Raporu'nda; Şirket faaliyet ve hizmetlerinin etkin, güvenilir ve kesintisiz bir şekilde yürütülmesini, muhasebe ve mali raporlama sisteminden sağlanan bilgilerin bütünlüğünü, tutarlılığını, güvenilirliğini, zamanında elde edilebilirliğini ve güvenliğini sağlamak amacıyla yapılan iç kontrollerin etkinliği, yeterliliği ve uyumluluğu konularında açıklamalara yer verilmiştir.
- (5) Yıllık Faaliyet Raporu'nda gerekli olması halinde istatistikî bilgilere ve grafiklere de yer verilmiştir.
- (6) Yıllık Faaliyet Raporu'nda finansal tablolarda yer almayan ancak kullanıcılar için faydalı olacak diğer hususlar da yer almaktadır.

#### **b. Geleceğe yönelik tahminlerin yıllık faaliyet raporunda belirtilmesi**

- (1) Yıllık Faaliyet Raporu'nda Şirket'in gelişmesine ve karşılaşması muhtemel risklere açıkça işaret olunmuştur ve bu konulara ilişkin Yönetim Organı'nın değerlendirmesine yer verilmiştir. Yıllık Faaliyet Raporu'nda, geleceğe yönelik bilgi verildiği veya tahminlerde bulunulduğu durumlarda, bunların dayandığı gerekçelere ve istatistikî bilgilere de yer verilmiştir.
- (2) Yıllık Faaliyet Raporu'nda yer verilen geleceğe yönelik bilgi ve tahminler Şirket'in finansal durumu ve faaliyet sonuçları ile uyumludur.

#### **c. Yıllık faaliyet raporunda yer verilebilecek ilave bilgiler**

- (1) Yıllık Faaliyet Raporu'nda, Yönetmelik'te yer verilen asgari içeriğe ve Şirket'in niteliği ve konumu itibarıyla Ortaklar'ın haklarını kullanabilmesi için bilmeleri gereken diğer bilgilere yer verilmiştir. Yönetmelik hükümlerine aykırı olmamak kaydıyla Yıllık Faaliyet Raporu'nda Yönetim Organı'nın uygun gördüğü ilave bilgilere yer verilmiştir.

**II) YILLIK FAALİYET RAPORU'NUN HAZIRLANMASINA VE ONAYINA DAİR BİLGİLER**

**C) Yıllık Faaliyet Raporu'nda Yer Verilen Finansal Bilgilerin Dayandığı Finansal Tablolar**

Şirket'in 2024 Yılı Hesap Dönemine Ait Yıllık Faaliyet Raporu'nda yer verilen finansal bilgiler, Sermaye Piyasası Kurulu'nun, II-14.1 sayılı Sermaye Piyasasında Finansal Raporlamaya İlişkin Esaslar Tebliği uyarınca düzenlenen finansal tablolara dayandırılmıştır.

**C) Yönetim Organı Üyelerinden Herhangi Birinin Yıllık Faaliyet Raporu'nda Yer Alan Bilgilerle İlgili Farklı Görüşte Olması Halinde İtiraz Ettiği Hususlar**

Yıllık Faaliyet Raporu'nda yer alan bilgilerle ilgili farklı görüşte olup itiraz eden Yönetim Organı üyesi bulunmamaktadır.

**D) Yıllık Faaliyet Raporu'nun Onayı**

Şirket'in 2024 Yılı Hesap Dönemine Ait Yıllık Faaliyet Raporu 28.02.2025 tarihinde imzalanarak onaylanmıştır:

**BOSCH FREN SİSTEMLERİ  
SANAYİ VE TİCARET A.Ş.  
YÖNETİM KURULU**



**III) YILLIK FAALİYET RAPORU'NDAKİ HUSUSLAR**

**A) Genel Bilgiler**

**a) Raporun ilgili olduğu hesap dönemi**

Raporun ilgili olduğu hesap dönemi: 1 Ocak 2024-31 Aralık 2024

**b) Şirket'in ticaret unvanı, ticaret sicili numarası, merkez ve varsa şubelerine ilişkin iletişim bilgileri ile varsa internet sitesinin adresi**

(1) Şirket'in ticaret unvanı	Bosch Fren Sistemleri Sanayi ve Ticaret A.Ş.
(2) Şirket'in ticaret sicili numarası	18900
(3) Şirket merkezine ilişkin iletişim bilgileri	Fethiye OSB Mah. Sarı Cad. No:26 Nilüfer/ Bursa Tel: 0224 270 6700 Fax: 0224 261 0510
(4) Şirket'in internet adresi	<a href="http://www.boschfren.com.tr">http://www.boschfren.com.tr</a>
(5) Şirket şubelerine ilişkin iletişim bilgileri	Şirket'in şubesi bulunmamaktadır. Şirket'in merkez dışı örgütü bulunmamaktadır.

### III) YILLIK FAALİYET RAPORU'NDAKİ HUSUSLAR (devamı)

#### A) Genel Bilgiler (devamı)

#### c) Şirket'in organizasyon, sermaye ve ortaklık yapıları ile bunlara ilişkin hesap dönemi içerisindeki değişiklikler

#### (1) Şirket'in organizasyon yapısı ve dönem içerisindeki değişiklikler

##### i) Şirketin Yönetim organının bilgisi dahilinde oluşturulmuş organizasyon yapısı

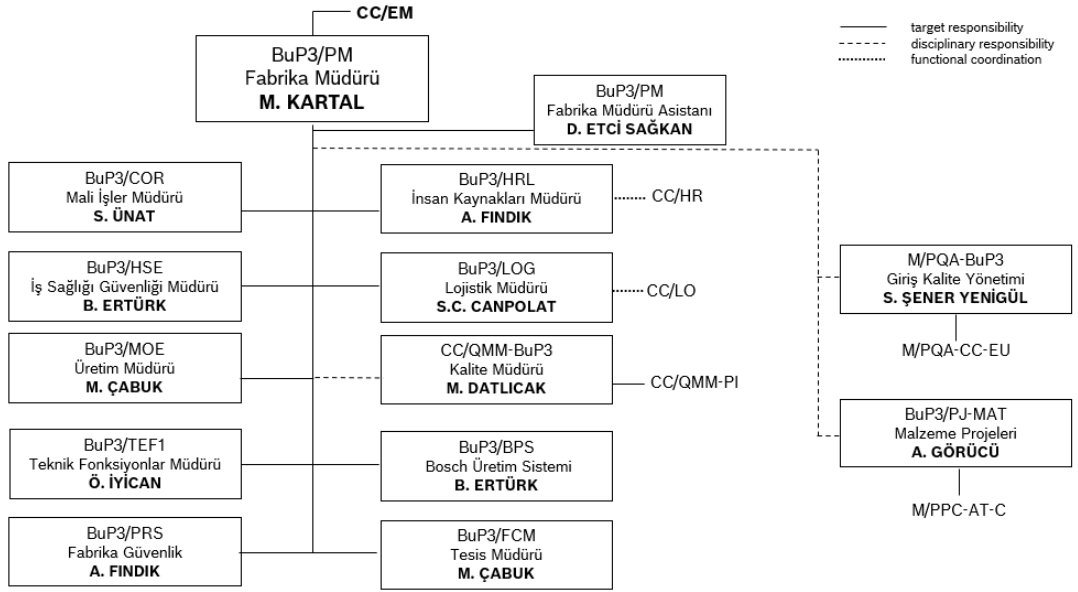

**III) YILLIK FAALİYET RAPORU'NDAKİ HUSUSLAR (devamı)**

**A) Genel Bilgiler (devamı)**

**c) Şirket'in organizasyon, sermaye ve ortaklık yapıları ile bunlara ilişkin hesap dönemi içerisindeki değişiklikler (devamı)**

**(2) Şirket'in sermaye ve ortaklık yapısı ve dönem içerisindeki değişiklikler**

i) Sermaye ve Ortaklık Yapısı

Şirket, 2499 sayılı Sermaye Piyasası Kanunu hükümlerine göre kayıtlı sermaye sistemini kabul etmiş ve Sermaye Piyasası Kurulu'nun 17 Şubat 1994 tarih ve 167 sayılı izni ile bu sisteme geçmiştir.

31.12.2024 tarihi itibarıyla Şirket'in kayıtlı sermayesi 450.000.000 (dört yüzelli milyon) TL dir.

30.12.2022 tarihinde şirketimiz yönetim kurulu tarafından Şirketimiz kayıtlı sermaye tavanı geçerlilik süresinin 2023-2027 yıllarını kapsayacak şekilde 5 yıl süreyle uzatılmasına ve kayıtlı sermaye tavanının 450.000.000,00 (dört yüz elli milyon) Türk Lirası'na arttırılmasına karar verilmiştir. Konu ile ilgili 6 Ocak 2023 tarihinde Yönetim Kurulumuzun 30.12.2022 tarihli kararı doğrultusunda, Şirketimiz kayıtlı sermaye tavanı geçerlilik süresinin 2023-2027 yıllarını kapsayacak şekilde 5 yıl süreyle uzatılması ve kayıtlı sermaye tavanının 450.000.000,00 (dört yüz elli milyon) Türk Lirası'na arttırılması amacıyla Şirketimiz Esas Sözleşmesi'nin 7. maddesinde yapılması planlanan tadillere ilişkin uygun görüş verilmesi talebiyle 06.01.2023 tarihinde Sermaye Piyasası Kurulu'na başvuruda bulunulmuştur. SPK tarafından başvurumuz 14.02.2023 tarihinde E-29833736-110.04.04-33168 sayılı yazısı ile onaylanmış olup tadil metnine uygun görüşü verilmiştir.

Şirket'in çıkarılmış sermayesi tamamı ödenmiş 30.636.683- (Otuz milyon altı yüz otuz altı bin altı yüz seksen üç) TL'dir.

30.636.683 -TL'lik sermaye;

25.09.1975 itibarıyla Mevcut Sermaye	10,00-TL
13.07.1976 Nakit Karşılığı	75,00-TL
10.01.1980 Nakit Karşılığı	65,00-TL
15.07.1980 Nakit Karşılığı	150,00-TL
02.03.1982 Nakit Karşılığı	300,00-TL
06.06.1984 Değer Artış Fonu'ndan	679,03-TL
06.06.1984 Olağanüstü Yedeklerden	0,97-TL
23.11.1989 Nakit Karşılığı	2.560,00-TL
25.07.1990 Değer Artış Fonu'ndan	114,00-TL
25.07.1990 Fabrika Satış Karından	2.190,00-TL
16.07.1993 Değer Artış Fonu'ndan	17.727,73-TL
16.07.1993 Olağanüstü Yedeklerden	28,43-TL
29.12.2003 Arsa Satış Karından	1.488.901,47-TL
29.12.2003 Değer Artış Fonu'ndan	87.198,37-TL
23.03.2007 Özsermaye Enf. Düz.Fark.	900.000.-TL
16.02.2024 Özsermaye Enf. Düz.Fark.	30.636.683.-TL

olarak teşekkül etmiştir.

**III) YILLIK FAALİYET RAPORU'NDAKİ HUSUSLAR (devamı)**

**A) Genel Bilgiler (devamı)**

**c) Şirket'in organizasyon, sermaye ve ortaklık yapıları ile bunlara ilişkin hesap dönemi içerisindeki değişiklikler (devamı)**

**(2) Şirket'in sermaye ve ortaklık yapısı ve dönem içerisindeki değişiklikler (devamı)**

Hisse senetlerimiz 1994 yılı Ocak ayından beri Borsa İstanbul'da işlem görmektedir. 1 TL nominal değerde hissenin işlem günü kapanışında değeri 31 Aralık 2024 tarihinde 678,50 TL'dir.

i) Sermaye ve Ortaklık Yapısı (devamı)

2005 yılı karından Temettü dağıtılmamıştır.  
2006 yılı karından Temettü dağıtılmamıştır.  
2007 yılı karından Temettü dağıtılmamıştır.  
2008 yılı karından Temettü dağıtılmamıştır.  
2009 yılı karından Temettü dağıtılmamıştır.  
2010 yılı karından Temettü dağıtılmamıştır.  
2011 yılı karından Temettü dağıtılmamıştır.  
2012 yılı karından Temettü dağıtılmamıştır.  
2013 yılı karından Temettü dağıtılmamıştır.  
2014 yılı karından Temettü dağıtılmıştır.  
2015 yılı karından Temettü dağıtılmıştır.  
2016 yılı karından Temettü dağıtılmıştır.  
2017 yılı karından Temettü dağıtılmıştır.  
2018 yılı karından Temettü dağıtılmıştır.  
2019 yılı karından Temettü dağıtılmıştır.  
2020 yılı karından Temettü dağıtılmıştır.  
2021 yılı karından Temettü dağıtılmıştır.  
2022 yılı karından Temettü dağıtılmıştır.  
2023 yılı karından Temettü dağıtılmamıştır.

Şirket'in çıkarılmış sermayesi her biri 1 - (bir) Kuruş itibari değerinde toplam 3.063.668.300 adet paydan müteşekkil olup, bu sermayeyi oluşturan payları temsilen ihraç edilen hisse senetlerinin itibari değerleri ve türlerinin dağılımı ile sermaye yapısı aşağıdaki şekildedir:

Grubu	İtibari Değeri TL	Pay Adedi	Nevi	Toplam TL
A	0.01	1.136.242,270	Nama	11.362,423
B	0.01	82.038,910	Nama	820,389
C	0.01	3.062.450.018,820	Hamiline	30.624.500,188
	<b>TOPLAM</b>	<b>3.063.668.300</b>		<b>30.636.683,00</b>

Yönetim Kurulu, Sermaye Piyasası Kanunu hükümlerine uygun olarak gerek gördüğü zamanlarda (nama veya hamiline yazılı) hisse senedi ihraç ederek çıkarılmış sermayeyi kayıtlı sermaye tavanı içerisinde arttırmaya yetkilidir.

Ortak	31 Aralık 2024 Sermayedeki payı (TL)	31 Aralık 2024 Pay oranı (%)	31 Aralık 2023 Sermayedeki payı (TL)	31 Aralık 2023 Pay oranı (%)
Robert Bosch GmbH	25.887.348,42	%84,50	2.112.447	%84,50
Diğer (Halka Arz)	4.749.334,58	%15,50	387.553	%15,50
<b>Toplam sermaye</b>	<b>30.636.683 TL</b>	<b>%100</b>	<b>2.500.000 TL</b>	<b>%100</b>

### III) YILLIK FAALİYET RAPORU'NDAKİ HUSUSLAR (devamı)

#### A) Genel Bilgiler (devamı)

#### c) Şirket'in organizasyon, sermaye ve ortaklık yapıları ile bunlara ilişkin hesap dönemi içerisindeki değişiklikler (devamı)

#### (2) Şirket'in sermaye ve ortaklık yapısı ve dönem içerisindeki değişiklikler (devamı)

A ve B grubu hisse senetlerinin tamamı ile C grubu hisse senetlerinin bir kısmından oluşan toplam %84,50 oranında hisse (2023: %84,50) Robert Bosch GmbH'ya aittir.

#### ii) Sermaye ve Ortaklık Yapısında Dönem İçinde Değişiklikler

Dönem içerisinde Şirket'in sermaye ve ortaklık yapısında değişiklik olmamıştır.

#### ç) Şirket'in imtiyazlı payları ve payların oy haklarına ilişkin açıklamalar

Şirket'in ana sözleşmesi 8. maddesi ile "A" ve "B" Grubu hisse senetlerine 14.maddeye göre kullanılmak üzere 13. maddenin son paragrafında görüldüğü şekil ve surette, Yönetim Kurulu Üyelerinin seçiminde imtiyaz hakkı tanınmıştır. Yönetim Kurulu üyelerinden biri "B" Grubu hissedarların göstereceği adaylar arasından ve ikisi ise "A" Grubu hissedarların göstereceği adaylar arasından ve Genel Kurul tarafından seçilir. Diğer adayların seçiminde herhangi bir imtiyaz bulunmamaktadır.

#### d) Ana sözleşmeye ilişkin açıklamalar

30.12.2022 tarihinde şirketimiz yönetim kurulu tarafından Şirketimiz kayıtlı sermaye tavanı geçerlilik süresinin 2023-2027 yıllarını kapsayacak şekilde 5 yıl süreyle uzatılmasına ve kayıtlı sermaye tavanının 450.000.000,00 (dört yüz elli milyon) Türk Lirası'na arttırılmasına karar verilmiştir. Konu ile ilgili 6 Ocak 2023 tarihinde Yönetim Kurulumuzun 30.12.2022 tarihli kararı doğrultusunda, Şirketimiz kayıtlı sermaye tavanı geçerlilik süresinin 2023-2027 yıllarını kapsayacak şekilde 5 yıl süreyle uzatılması ve kayıtlı sermaye tavanının 450.000.000,00 (dört yüz elli milyon) Türk Lirası'na arttırılması amacıyla Şirketimiz Esas Sözleşmesi'nin 7. maddesinde yapılması planlanan tadillere ilişkin uygun görüş verilmesi talebiyle 06.01.2023 tarihinde Sermaye Piyasası Kurulu'na başvuruda bulunulmuştur. SPK tarafından başvurumuz 14.02.2023 tarihinde E-29833736-110.04.04-33168 sayılı yazısı ile onaylanmış olup tadil metnine uygun görüşü verilmiştir.

### III) YILLIK FAALİYET RAPORU'NDAKİ HUSUSLAR (devamı)

**A) Genel Bilgiler (devamı)****e) Yönetim Organı, Üst Düzey Yöneticileri ve insan kaynakları ile ilgili bilgiler**

(1) Şirket'in Yönetim Organı ile ilgili bilgiler

Yönetim Kurulu 6 üyeden oluşmaktadır. 2024 yılı içerisinde Şirket'in Yönetim Kurulu'nda görev alan üyelerin listesi, görev süreleri ve yer aldığı komiteler ile görevleri aşağıda belirtilmiştir:

<b>Yönetim Organı üyesinin adı</b>	<b>Görevi</b>	<b>Görev başlangıç tarihi</b>	<b>Görev bitiş tarihi</b>	<b>Yer aldığı komiteler ve görevi</b>
<i>Daniel Archip Werner Koriöth</i>	<i>Yönetim Kurulu Başkanı</i>	<i>02 Ağustos 2021</i>	<i>Mart, 2025</i>	-
<i>Stefan Jürgen Waschul</i>	<i>Yönetim Kurulu Başkan Vekili</i>	<i>29 Mart 2024</i>	<i>Mart, 2025</i>	<i>Riskin Erken Saptanması Komitesi Üyesi</i>
<i>Metin Kartal</i>	<i>Yönetim Kurulu Üyesi</i>	<i>30 Eylül 2013</i>	<i>Mart, 2025</i>	-
<i>Asuman Büyükyıldırım</i>	<i>Yönetim Kurulu Üyesi</i>	<i>18.03.2022</i>	<i>Mart, 2025</i>	
<i>Fatma Hediye Üstündağ</i>	<i>Yönetim Kurulu Üyesi</i>	<i>20 Mart 2019</i>	<i>Mart, 2025</i>	<i>Denetimden Sorumlu Komite Başkanı/ Kurumsal Yönetim Komitesi Üyesi</i>
<i>Aycan Avcı</i>	<i>Yönetim Kurulu Üyesi</i>	<i>20 Mart 2019</i>	<i>Mart, 2025</i>	<i>Kurumsal Yönetim Komitesi Başkanı/ Denetimden Sorumlu Komite Üyesi / Riskin Erken Saptanması Komitesi Başkanı</i>

**III) YILLIK FAALİYET RAPORU'NDAKİ HUSUSLAR (devamı)**

## Bosch Fren Sistemleri Sanayi ve Ticaret A.Ş.

### 2024 Yılı Hesap Dönemine Ait Yıllık Faaliyet Raporu

#### A) Genel Bilgiler (devamı)

#### e) Yönetim Organı, Üst Düzey Yöneticileri ve insan kaynakları ile ilgili bilgiler (devamı)

(1) Şirket'in Yönetim Organı ile ilgili bilgiler (devamı)

Şirket'in denetiminde görev alanların bilgileri aşağıda belirtilmiştir:

Bağımsız Denetim Şirketi	Görevi	Görev başlangıç tarihi (*)	Görev bitiş tarihi	Sorumlu Denetçi
Güney Bağımsız Denetim ve Serbest Muhasebeci Mali Müşavirlik A.Ş.	Bağımsız Dış Denetçi	1 Ocak 2024	31 Aralık 2024	Tolga Kırelli

(\*) Bağımsız Denetim Şirketi 17.07.2024 tarihinde gerçekleşen 2023 Yılı Olağan Genel Kurulunda 01.01.2024 – 31.12.2024 tarihleri için seçilmiştir.

#### Yönetim Kurulu özgeçmişleri aşağıdaki gibidir:

#### **Daniel Archip Werner Koriath, Yönetim Kurulu Başkan Vekili**

Daniel Koriath, Bosch Türkiye ve Orta Doğu Başkanlık görevini 1 Ağustos 2021 tarihinden itibaren yürütmektedir. Bosch Grubu'na 1989 yılında katılan Daniel Koriath; son olarak Macaristan ve Adria Bölgesi Temsilciği ve Robert Bosch Kft Genel Müdürü olarak görev yapmaktaydı. Koriath, Bosch Grubu bünyesinde İspanya, Arjantin, Almanya ve Brezilya'da üst düzey görevlerde bulunmuştur. 1964 yılında Peru'nun başkenti Lima'da dünyaya gelen Daniel Koriath, Lima Üniversitesi'nde ekonomi eğitimi almıştır. Bosch Sanayi ve Ticaret A.Ş.

#### **Stefan Jürgen Waschul, Yönetim Kurulu Başkan Vekili**

Dr. Stefan Washul, Yüksek lisans ve Doktora derecesini Bremen Üniversitesi'nden almıştır. 1992 -2003 tarihleri arasında bölüm liderliği dahil çeşitli pozisyonlarda görev almıştır. 2003-2006 Robert Bosch Espana bölüm liderliği pozisyonunda çalışmıştır. 2006-2010 Üretim Müdürü pozisyonu Robert Bosch Mexico, 2010-2012 Robert Bosch LLC, 2012- 2016 Bölüm Başkanı Robert Bosch Gmbh, 2016-2017 İş Geliştirme Başkanı Robert Bosch Gmbh, 2017-2021 İş Birimi Başkanı Robert Bosch Automotive Steering Gmbh, 2021 yılından beri Robert Bosch Automotive Steering Gmbh yönetim kurulu üyesidir. Aynı zamanda 29.03.2024 tarihinde Bosch Fren Sistemleri Sanayi ve Ticaret A.Ş. Yönetim Kurulu Başkan Vekilliği'ne atanmıştır.

### III) YILLIK FAALİYET RAPORU'NDAKİ HUSUSLAR (devamı)

**A) Genel Bilgiler (devamı)**

**e) Yönetim Organı, Üst Düzey Yöneticileri ve insan kaynakları ile ilgili bilgiler (devamı)**

Şirket'in Yönetim Organı ile ilgili bilgiler (devamı)

***Metin Kartal, Yönetim Kurulu Üyesi***

Sn.Metin Kartal, ODTÜ-Havacılık bölümünden 1989 yılında mezun olduktan sonra aynı yıl Yüksek Lisansa başladı. 1990-94 yılları içerisinde Türk havacılık sektöründe CASA CN-235 uçaklarının imalatında görev aldı. 1994 Kasım ayında daha sonra Bosch Fren olacak olan Transtürk Fren Donanım firmasına üretim sorumlusu olarak katıldı. Bosch Fren sistemleri içerisinde Üretim Şefliği,Lojistik ve Planlama Md., SAP Proje Md. gibi görevlerde bulundu. 1998 yılında 6 ay Bosch Fransa ve 2011-2012 yılları arasında 1,5 yıl Bosch Hindistan Fabrikalarında görev yaptı. Mayıs 2012 yılında Bosch Fren Sistemleri Fabrika Müdürlüğüne atandı. Halen aynı görevi sürdürmektedir. Sn. Metin Kartal Eylül 2013'de Bosch Fren Sistemleri San. Ve Tic. A.Ş. Yönetim Kurulu üyesi olarak atanmış ve halen bu görevi de sürdürmektedir.

***Aycan Avcı, Yönetim Kurulu Üyesi***

1970 yılında doğan Aycan Avcı, Georgetown Üniversitesi Uluslararası Ekonomi bölümünden 1992'de mezun olmuştur. Çalışma hayatına 1993 yılında Koç Grubu'nda başlayan ve Grup bünyesinde İstanbul ve Moskova'da çeşitli pozisyonları üstlenen Avcı, 1996-1998 yılları arasında Interbank'da BDT baş temsilcisi olarak görev yapmıştır. 2000 yılında Columbia Business School'dan MBA (Finans ve Ekonomi) derecesini almıştır. 2000-2002 yılları arasında McKinsey & Company'de, 2002-2004 yılları arasında ise Reform Kurumsal danışmanlık şirketinde danışman olarak çalışan Avcı, Ocak 2005- Eylül 2005 tarihleri arasında ise PCG Danışmanlık şirketinde yönetici olarak görev yapmıştır. Ekim 2005'te aile şirketi olan Aya Danışmanlık'ı finansal danışmanlık odaklı bir danışmanlık şirketine çeviren Avcı, Ağustos 2023'e kadar Aya Danışmanlık'ta finansal danışmanlık hizmeti vermiştir. Eylül 2023 itibarı ile, danışmanlık hizmetlerini Barselona'da Assos Consultoria, S.L. şirketinde şirket ortağı olarak vermeye başlamıştır. Avcı ayrıca, 2014 yılından itibaren Tatko T.A.S., 2016 yılından itibaren Apsiyon.com, 2017 yılından itibaren Tatko Lastik, FU Gayrimenkul ve Waternet, 2018 yılından itibaren Erak Giyim ve Bimsen Çözüm Ticaret ve Yazılım A.Ş., 2021 yılından itibaren LG Lastik Girişim'de Yönetim Kurulu Üyesi, 2023 yılından itibaren Çözüm Perakende A.Ş. Yönetim Kurulu Üyesi ve 2024 yılından itibaren Aya Danışmanlık Hizmetleri A.Ş. Yönetim Kurulu Üyesi'dir. Aynı zamanda 2019 yılından itibaren Ak Merkez GYO A.Ş.'de Bağımsız Yönetim Kurulu Üyesi'dir.

***Fatma Hediye Üstündağ, Yönetim Kurulu Üyesi***

1979 yılında doğan Sn.Fatma Hediye Üstündağ, Marmara Üniversitesi Hukuk Fakültesi'nden 2002 yılında mezun olmuştur. Avukatlık stajını tamamlayarak 2004 yılı başında İstanbul Barosu ve Türkiye Barolar Birliği üyesi olmuştur. Profesyonel hayatına 2002 yılında Hergüner Bilgen Özeke Hukuk Bürosunda başlayan Üstündağ, meslek hayatının ilk 10 yılında bu büroda şirketler hukuku, birleşme ve devralmalar, genel şirketler hukuku ve uyum konularında hukuki danışmanlık hizmeti vermiştir. 2005 -2006 yılları arasında Avrupa İnsan Hakları Mahkemesi'nin yazı işlerinde uzman hukukçu olarak görev almıştır. Üstündağ, 2012 ile 2014 yılları arasında hukuk müşaviri, 2014-2017 yılları arasında ise Türkiye dahil olmak üzere 8 ülkeden sorumlu başhukuk müşaviri olarak Exxon Mobil Corporation'ın Türkiye'deki iştiraki olan Mobil Oil Türk A.Ş. bünyesinde çalışmıştır. 2018 yılında kendi bürosunu kurarak serbest avukatlık yapmaya başlamıştır. Halen kurucu ortağı olduğu Unkan & Üstündağ Avukatlık Bürosu bünyesinde başta şirketler hukuku , birleşme ve devralmalar, hukuki uyum, iş hukuku ve uyuşmazlık çözümü olmak üzere hukukun çeşitli alanlarında serbest avukat olarak çalışmaktadır.

**III) YILLIK FAALİYET RAPORU'NDAKİ HUSUSLAR (devamı)**

**A) Genel Bilgiler (devamı)**



**e) Yönetim Organı, Üst Düzey Yöneticileri ve insan kaynakları ile ilgili bilgiler (devamı)**

Şirket'in Yönetim Organı ile ilgili bilgiler (devamı)

***Asuman Büyükyıldırım, Yönetim Kurulu Üyesi***

Asuman Büyükyıldırım, İstanbul Teknik Üniversitesi Makine Mühendisliği Fakültesinden mezun oldu. Kariyerine, 1992 yılında Manisa'daki Bosch Termoteknik Fabrikasında ürün geliştirme departmanında başladı. Aynı iş kolunda, SAP Proje yöneticiliği, Almanya-Wernau'daki Termoteknik-Merkezi Satınalma bölümünde uzmanlık, Manisa Fabrikası Satınalma Direktörlüğü gibi çeşitli pozisyonlarda önemli sorumluluklar üstlendi. Haziran 2010 tarihi itibarıyla Almanya-Wetzlar'daki yurt dışı görevlendirme çerçevesinde Termoteknik Bütçeleme ve Raporlama Bölüm yöneticiliği, lokasyonlar arası üretim transferi proje yöneticiliği ve transfer gerçekleşene kadar bu lokasyonun fabrika müdürlüğü, Termoteknik ICO-Bilgi Koordinasyon bölümünde uluslararası yetkilendirme projesinin yöneticiliğini yaptı. Haziran 2014'te Türkiye'ye dönerek Bosch Endirekt Satınalma Türkiye Bölge Direktörlüğü görevini devralan Asuman Büyükyıldırım, 1 Nisan 2018 tarihi itibarıyla Ticari Başkan Yardımcısı olarak atandı. Temmuz 2020 tarihi itibarı ile Batı ve Doğu Avrupa finansal operasyonlarından sorumludur ve ayrıca Türkiye, Orta Doğu ve İran'dan sorumlu Bölgesel Finans Yöneticisi rolünü üstlenmiştir. Asuman Büyükyıldırım, 2018 yılından bu yana Bosch Sanayi ve Ticaret A.Ş. yönetim kurulu üyesidir. Bosch Tejarat Pars ve Bosch Fren Sistemleri Sanayi ve Ticaret A.Ş. yönetim kurulu üyeliği yapmaktadır. Bosch Sanayi ve Ticaret A.Ş. Kurumsal Sosyal Sorumluluk Proje Direktörü görevini de sürdürmektedir.

**Yönetim Kurulunun Yapısı ve Oluşumu :**

Yönetim Kurulu, Genel Kurul tarafından ilgili mevzuat hükümleri uyarınca her durumda en az 6 üyeden oluşmak koşulu ile yönetim kurulu üyelerinin verimli ve yapıcı çalışmalar yapmalarına, hızlı ve rasyonel kararlar almalarına ve komitelerin oluşumuna ve çalışmalarını etkin bir şekilde organize etmelerine imkan sağlayacak şekilde belirlenir.

Yönetim kurulu üyelerinin çoğunluğu icrada görevli olmayan üyelerden oluşur. İcrada görevli olmayan yönetim kurulu üyesi, üyelik haricinde şirkette başkaca herhangi bir idari görevi veya kendisine bağlı icrai mahiyette faaliyet gösteren bir birim bulunmayan ve şirketin günlük iş akışına ve olağan faaliyetlerine müdahil olmayan kişidir.

İcrada görevli olmayan yönetim kurulu üyeleri içerisinde, görevlerini hiçbir etki altında kalmaksızın yapabileme niteliğine sahip bağımsız üyeler bulunur. Yönetim kurulu içerisindeki bağımsız üye sayısı toplam üye sayısının üçte birinden az olamaz. Bağımsız üye sayısının hesaplanmasında küsuratlar izleyen tam sayı olarak dikkate alınır. Her durumda, bağımsız üye sayısı ikiden az olamaz.

Yönetim kurulu üyelerinin şirket dışında başka görev veya görevler alması belli kurallara bağlanıp sınırlandırılması söz konusu olmamıştır.

Yönetim kurulu üye adaylarımızın seçimi, şirketimizin stratejik ihtiyaçları, adayın mesleki uzmanlığı, deneyim ve yetkinliklerine göre objektif bir şekilde yapılmakta olup hali hazırda yönetim kurulumuzda kadın üye bulunmaktadır. Yönetim kurulunda kadın üye oranına ilişkin bir hedef belirlenmemiştir.

Bağımsız yönetim kurulu üyelerinin görev süresi üç yıla kadar olup, tekrar aday gösterilerek seçilmeleri mümkündür. Şirketin yönetim kurulunda son on yıl içerisinde altı yıldan fazla yönetim kurulu üyeliği yapmış bir kişi, yönetim kuruluna bağımsız üye olarak atanamaz. Bu maddede yer alan bağımsız üyelerin atanma usullerine ve ehliyeteye ilişkin yürürlükte olan Sermaye Piyasası'nın ilgili mevzuat hükümleri uygulanacaktır.

**III) YILLIK FAALİYET RAPORU'NDAKİ HUSUSLAR (devamı)**

**A) Genel Bilgiler (devamı)**

## Bosch Fren Sistemleri Sanayi ve Ticaret A.Ş.

### 2024 Yılı Hesap Dönemine Ait Yıllık Faaliyet Raporu

Şirket, Yönetim Kurulu tarafından idare ve temsil olunur.

Yönetim Kurulu üyelerinden biri "B" Grubu hissedarların göstereceği adaylar arasından ve ikisi ise "A" Grubu hissedarların göstereceği adaylar arasından ve Genel Kurul tarafından seçilir. Diğer adayların seçiminde herhangi bir imtiyaz bulunmamaktadır.

Genel Kurul, Yönetim Kurulu üye sayısını tesbit ettikten sonra, "A" ve "B" Grubu hisse senedi malikleri, kendi Yönetim Kurulu aday namzetlerini belirlerler.

Bu belirleme, Genel Kurula katılan "A" ve "B" Grubu hisse senedi maliklerinin kendi aralarında ayrı ayrı ve çoğunlukla verecekleri kararlarla yapılır.

"A" ve "B" Grubu hisse senedi maliklerinin aday namzetlerini belirlememesi halinde boş kalan kontenjan Genel Kurul tarafından seçilecek üyelerle tamamlanır. Yönetim Kurulu üyelerinin görev süresi üç yıla kadardır. Yeniden seçilmeleri mümkündür. Genel Kurul, Yönetim Kurulu üyelerini her zaman azledebilir.

Türk Ticaret Kanununun ilgili maddelerinde sayılı hallerden herhangi birinin mevcudiyeti sebebiyle, üyeliklerden birinin açılması halinde Yönetim Kurulunun kalan üyeleri, Türk Ticaret Kanununun ilgili hükümlerine göre yerine yeni üyeyi seçer.

Yönetim Kurulu'na muvakkaten seçilen yeni üyenin görev süresi, yerini aldığı üyenin kalan süresi kadardır. Açılan üyeliklerin Yönetim Kurulunca tayin ve tespitinde 13.maddedeki şartlar ve ilgili mevzuat esas alınır. Bu şekilde seçilen üye, ilk Genel Kurul toplantısına kadar vazife yapar ve asaleti Genel Kurulun tasvibine bağlıdır.

Yıllık olağan Genel Kurul toplantısını takip eden ilk Yönetim Kurulu toplantısında üyeler aralarında bir Başkan bulunmadığı zamanlar ona vekalet etmek üzere bir Başkan Vekili seçerler. Süresi dolmuş bulunan Başkan ve Başkan Vekili'nin tekrar seçilmesi mümkündür.

Yönetim kurulu, görevlerini etkin olarak yerine getirebileceği sıklıkta toplanır. Yönetim kurulu başkanı, diğer yönetim kurulu üyeleri ve icra başkanı/genel müdür ile görüşerek yönetim kurulu toplantılarının gündemini belirler. Üyeler her toplantıya katılmaya ve toplantılarda görüş bildirmeye özen gösterir. Elektronik ortamda yönetim kurulu toplantısı yapılmasına imkan sağlanır. İcra başkanı/genel müdür komitelerde görev alamaz.

Yönetim kurulu başkanı ve icra kurulu başkanı/fabrika müdürü farklı kişilerdir. Dönem içinde bağımsız yönetim kurulu üyelerimizin bağımsızlıklarını ortadan kaldıran bir durum ortaya çıkmamıştır. Şirket tarafından yönetim kurulu üyeleri için getirilmiş bir yasak bulunmamaktadır.

#### **Yönetim kurulunun faaliyet esasları :**

Yönetim Kurulu toplantılarının gündemi, şirket ana sözleşmesinde, alınan kararların yönetim kurulu kararına bağlanmasını emrettiği hususların, ilgili birimlerce şirket üst yönetimi ve Yönetim Kurulu üyelerine bildirilmesiyle belirlenmektedir.

Şirket Yönetim Kurulunda görüşülmesi istenen konular, Mali İşler Müdürlüğü bünyesinde toplanıp bir araya getirilerek gündemler oluşturulmuştur. Yönetim Kurulu üyelerinin bilgilendirilmesi ve iletişimin sağlanması amacıyla şirketimiz Mali İşler Müdürü görev yapmıştır.

Yönetim Kurulu, işlerin gerektirdiği ölçüde ve her halükarda, kanun ve şirket ana sözleşmesinde belirlenen asgari nisaplara göre toplanmakta ve karar almaktadır. Herhangi bir üyenin ağırlıklı oy veya olumsuz veto hakkı yoktur.

Yönetim Kurulu toplantılarında son dönemlerde muhalefet ya da farklı görüş beyan edilmediğinden bu konuda kamuya herhangi bir açıklama yapılmamıştır.

### **III) YILLIK FAALİYET RAPORU'NDAKİ HUSUSLAR (devamı)**

#### **A) Genel Bilgiler (devamı)**

Yönetim Kurulu'nun Faaliyet Esasları aşağıdaki gibidir;

- Yönetim kurulu, faaliyetlerini şeffaf, hesap verebilir, adil ve sorumlu bir şekilde yürütür.
- Yönetim kurulu üyeleri arasında görev dağılımı varsa, yönetim kurulu üyelerinin görev ve yetkileri faaliyet raporunda açıklanır.
- Yönetim kurulu; ilgili yönetim kurulu komitelerinin görüşünü de dikkate alarak, başta pay sahipleri olmak üzere şirketin menfaat sahiplerini etkileyebilecek olan risklerin etkilerini en aza indirebilecek risk yönetim ve bilgi sistemleri ve süreçlerini de içerecek şekilde iç kontrol sistemlerini oluşturur.
- Yönetim kurulu, yılda en az bir kez risk yönetimi ve iç kontrol sistemlerinin etkinliğini gözden geçirir. İç denetim sisteminin işleyişi ve etkinliği hakkında faaliyet raporunda bilgi verilir.
- Yönetim kurulu başkanı ile icra başkanı/genel müdürün yetkilerinin net bir biçimde ayrıştırılması ve bu ayrımın yazılı olarak esas sözleşmede ifade edilmesi esastır. Şirkette hiç kimse tek başına sınırsız karar verme yetkisi ile donatılmamıştır.
- Yönetim kurulu başkanı ve icra başkanı/genel müdürün aynı kişi olmasına karar verilmesi durumunda, bu durum gerekçesi ile birlikte KAP'ta açıklanır.
- Yönetim kurulu, şirket ile pay sahipleri arasında etkin iletişimin sağlanmasında, yaşanabilecek anlaşmazlıkların giderilmesinde ve çözüme ulaştırılmasında öncü rol oynar ve bu amaca yönelik olarak kurumsal yönetim komitesi ve Yatırımcı İlişkileri Bölümü ile yakın işbirliği içerisinde olur.
- Yönetim kurulu üyelerinin görevleri esnasındaki kusurları ile şirkette sebep olacakları zarar, şirket sermayesinin %25'ini aşan bir bedelle sigorta edilir ve bu husus KAP'ta açıklanır. Söz konusu riski bertaraf etmek adına, Şirket ilgili maddede belirtilen koşullara uygun olarak Yönetici Sorumluluk Sigorta poliçesi yaptırmış olup, KAP'da gerekli açıklamayı yapmıştır.

2024 yılı içerisinde 10 adet Yönetim Kurulu Kararı alınmıştır. Bu kararlar, şirket ana sözleşmesinin 18. maddesi ve ilgili mevzuat hükümleri uyarınca, Yönetim Kurulu Başkanı'nın görev yerinin yurtdışında olması sebebiyle yönetim kurulu üyelerinin hepsi fiziken bir araya gelmeksizin, telekonferans kanalıyla ve yönetim kurulu üyelerinin yazılı onayları alınarak yapılmıştır.

***Komitelerin çalışma esasları aşağıdaki gibidir:***

Sermaye Piyasası Kurulu tarafından yayımlanan Seri II-17.1 No'lu Kurumsal Yönetim Tebliği gereğince, Yönetim kurulunun görev ve sorumluluklarını sağlıklı bir biçimde yerine getirmesini teminen "Denetimden Sorumlu Komite" (bankalar hariç), "Riskin Erken Saptanması Komitesi" (bankalar hariç), "Kurumsal Yönetim Komitesi", "Aday Gösterme Komitesi, Ücret Komitesi" (bankalar hariç) oluşturulur. Ancak yönetim kurulu yapılanması gereği ayrı bir aday gösterme komitesi ve ücret komitesi oluşturulamaması durumunda, kurumsal yönetim komitesi bu komitelerin görevlerini yerine getirir. Şirket bu kapsamda bünyesinde Denetimden Sorumlu Komite, Riskin Erken Saptanması Komitesi ve Kurumsal Yönetim Komitesi'ni barındırmaktadır. Kurumsal Yönetim Komitesi, Aday Gösterme ve Ücret Komitelerinin de görevlerini ifa etmektedir.

Komitelerin görev alanları, çalışma esasları ve hangi üyelerden oluşacağı yönetim kurulu tarafından belirlenir ve Kamuyu Aydınlatma Platformu "KAP" ta açıklanır.

Komitelerin en az iki üyeden oluşması gerekir. İki üyeden oluşması halinde her ikisinin, ikiden fazla üyesinin bulunması halinde üyelerin çoğunluğunun, icrada görevli olmayan yönetim kurulu üyelerinden oluşması zorunludur. Komitelerin başkanları, bağımsız yönetim kurulu üyeleri arasından seçilir. Yönetim kurulu üyesi olmayan konusunda uzman kişiler, denetimden sorumlu komite dışındaki diğer komitelerde üye olabilir. Şirket komitelerini bahsi geçen ilkelere uygun olarak belirlemiştir.

İcra başkanı/genel müdür komitelerde görev alamaz.

Komitelerin görevlerini yerine getirmeleri için gereken her türlü kaynak ve destek yönetim kurulu tarafından sağlanır. Komiteler, gerekli gördükleri kişiyi toplantılarına davet edebilir ve görüşlerini alabilir.

**III) YILLIK FAALİYET RAPORU'NDAKİ HUSUSLAR (devamı)**

**A) Genel Bilgiler (devamı)**

**e) Yönetim Organı, Üst Düzey Yöneticileri ve insan kaynakları ile ilgili bilgiler (devamı)**

(1) Şirket'in Yönetim Organı ile ilgili bilgiler (devamı)

Komiteler, faaliyetleriyle ilgili olarak ihtiyaç gördükleri konularda bağımsız uzman görüşlerinden yararlanır. Komitelerin ihtiyaç duydukları danışmanlık hizmetlerinin bedeli şirket tarafından karşılanır. Ancak bu durumda hizmet alınan kişi/kuruluş hakkında bilgi ile bu kişi/kuruluşun şirket ile herhangi bir ilişkisinin olup olmadığı hususundaki bilgiye faaliyet raporunda yer verilir.

Komiteler yaptıkları tüm çalışmalarını yazılı hale getirir ve kaydını tutar. Komiteler, çalışmaların etkinliği için gerekli görülen ve çalışma ilkelerinde açıklanan sıklıkta görüşür. Komiteler, çalışmalarını hakkındaki bilgiyi ve görüşme sonuçlarını içeren raporları yönetim kuruluna sunar.

Şirket komite üyelerini ve çalışma esaslarını yukarıda bahsi geçen ilkelere uygun olarak belirlemiştir.

***Denetimden Sorumlu Komite Çalışma Esasları***

**I. AMAÇ ve KAPSAM**

Denetimden sorumlu komite; şirketin muhasebe sistemi, finansal bilgilerinin kamuya açıklanması, bağımsız denetimi, şirketin iç kontrol ve iç denetim sisteminin işleyişinin ve etkinliğinin gözetimini yapar. Bağımsız denetim kuruluşunun seçimi, bağımsız denetim sözleşmelerinin hazırlanarak bağımsız denetim sürecinin başlatılması ve bağımsız denetim kuruluşunun her aşamadaki çalışmalarını denetimden sorumlu komitenin gözetiminde gerçekleştirilir.

**II. ORGANİZASYON**

Denetimden sorumlu komitenin tüm üyeleri, bağımsız yönetim kurulu üyelerinden oluşur. Üyelerden en az biri denetim/muhasebe ve finans konusunda 5 yıllık tecrübeye sahip olmalıdır.

**III. GÖREV VE SORUMLUKLAR**

Şirketin muhasebe sistemi, finansal bilgilerin kamuya açıklanması, bağımsız denetimi ve ortaklığın iç kontrol sisteminin işleyişinin ve etkinliğinin gözetimi,

Bağımsız denetim kuruluşunun seçimi, bağımsız denetim sözleşmelerinin hazırlanarak bağımsız denetim sürecinin başlatılması ve bağımsız denetim kuruluşunun her aşamadaki çalışmalarının gözetimi,

Şirketin hizmet alacağı bağımsız denetim kuruluşu ile bu kuruluşlardan alınacak hizmetlerin belirlenerek yönetim kurulunun onayına sunulması,

Şirketin muhasebe ve iç kontrol sistemi ile bağımsız denetimiyle ilgili olarak ortaklığa ulaşan şikayetlerin incelenmesi, sonuca bağlanması, ortaklık çalışanlarının, ortaklığın muhasebe ve bağımsız denetim konularındaki bildirimlerinin gizlilik ilkesi çerçevesinde değerlendirilmesi konularında uygulanacak yöntem ve kriterlerin belirlenmesi,

Kamuya açıklanacak yıllık ve ara dönem finansal tabloların, şirketin izlediği muhasebe ilkelerine, gerçeğe uygunluğuna ve doğruluğuna ilişkin değerlendirmelerin ortaklığın sorumlu yöneticileri ve bağımsız denetçilerinin görüşlerini alarak yönetim kuruluna yazılı olarak bildirilmesi.

**III) YILLIK FAALİYET RAPORU'NDAKİ HUSUSLAR (devamı)**

**A) Genel Bilgiler (devamı)**

**e) Yönetim Organı, Üst Düzey Yöneticileri ve insan kaynakları ile ilgili bilgiler (devamı)**

(1) Şirket'in Yönetim Organı ile ilgili bilgiler (devamı)

#### IV. RAPORLAMA

Denetimden sorumlu komite; en az üç ayda bir olmak üzere yılda en az 4 kere görüşür ve görüşme sonuçları tutanağa bağlanarak alınan kararlar yönetim kuruluna sunulur. Denetimden sorumlu komitenin faaliyetleri ve görüşme sonuçları hakkında yıllık faaliyet raporunda açıklama yapılması gerekir. Denetimden sorumlu komitenin hesap dönemi içinde yönetim kuruluna kaç kez yazılı bildirimde bulunduğu da yıllık faaliyet raporunda belirtilir.

Denetimden sorumlu komite, kendi görev ve sorumluluk alanıyla ilgili tespitlerini ve konuya ilişkin değerlendirmelerini ve önerilerini derhal yönetim kuruluna yazılı olarak bildirir.

#### ***Kurumsal Yönetim Komitesi Çalışma Esasları***

##### I. AMAÇ VE KAPSAM

Kurumsal yönetim komitesi, şirkette kurumsal yönetim ilkelerinin uygulanıp uygulanmadığını, uygulanmıyor ise gerekçesini ve bu prensiplere tam olarak uymama dolayısıyla meydana gelen çıkar çatışmalarını tespit eder ve yönetim kuruluna kurumsal yönetim uygulamalarını iyileştirici tavsiyelerde bulunur ve yatırımcı ilişkileri bölümünün çalışmalarını gözetir.

##### II. ORGANİZASYON

Komite, Şirketin yönetim kurulu üyeleri arasından seçilen iki kişi ve yatırımcı ilişkileri bölümü yöneticisi de olmak üzere üç üyeden oluşur.

Komite Başkanı bağımsız Yönetim Kurulu üyeleri arasından seçilir.

##### III. GÖREV VE SORUMLUKLAR

Komite, Kurumsal Yönetim, Ücret ve Aday Gösterme Komitelerinin Sermaye Piyasası Mevzuatı'nda belirtilen görev ve sorumluluklarını yerine getirir.

- Yönetim kurulu ve idari sorumluluğu bulunan yöneticilik pozisyonları için uygun adayların saptanması, değerlendirilmesi ve eğitilmesi konularında şeffaf bir sistemin oluşturulması ve bu hususta politika ve stratejiler belirlenmesi konularında çalışmalar yapmak,
- Yönetim kurulunun yapısı ve verimliliği hakkında düzenli değerlendirmeler yapmak ve bu konularda yapılabilecek değişikliklere ilişkin tavsiyelerini yönetim kuruluna sunmak,
- Yönetim kurulu üyelerinin ve idari sorumluluğu bulunan yöneticilerin ücretlendirilmesinde kullanılacak ilke, kriter ve uygulamaları şirketin uzun vadeli hedeflerini dikkate alarak belirlemek ve bunların gözetimini yapmak,
- Ücretlendirmede kullanılan kriterlere ulaşma derecesi dikkate alınarak, yönetim kurulu üyelerine ve idari sorumluluğu bulunan yöneticilere verilecek ücretlere ilişkin önerilerini yönetim kuruluna sunmak.

### **III) YILLIK FAALİYET RAPORU'NDAKİ HUSUSLAR (devamı)**

#### **A) Genel Bilgiler (devamı)**

#### **e) Yönetim Organı, Üst Düzey Yöneticileri ve insan kaynakları ile ilgili bilgiler (devamı)**

(1) Şirket'in Yönetim Organı ile ilgili bilgiler (devamı)

## **Bosch Fren Sistemleri Sanayi ve Ticaret A.Ş.**

### **2024 Yılı Hesap Dönemine Ait Yıllık Faaliyet Raporu**

- d) Menfaat sahiplerinin şirketin ilgili mevzuata aykırı ve etik açıdan uygun olmayan işlemlerine ilişkin başvurularını incelemek,
- e) Başlıca görevleri aşağıda belirtilen Yatırımcı İlişkileri Birimi'nin çalışmalarını gözetmek:
- Yatırımcılar ile ortaklık arasında yapılan yazışmalar ile diğer bilgi ve belgelere ilişkin kayıtların sağlıklı, güvenli ve güncel olarak tutulmasını sağlamak.
  - Ortaklık pay sahiplerinin ortaklık ile ilgili yazılı bilgi taleplerini yanıtlamak.
  - Genel kurul toplantısı ile ilgili olarak pay sahiplerinin bilgi ve incelemesine sunulması gereken dokümanları hazırlamak ve genel kurul toplantısının ilgili mevzuata, esas sözleşmeye ve diğer ortaklık içi düzenlemelere uygun olarak yapılmasını sağlayacak tedbirleri almak.
  - Kurumsal yönetim ve kamuyu aydınlatma ile ilgili her türlü husus da dahil olmak üzere sermaye piyasası mevzuatından kaynaklanan yükümlülüklerin yerine getirilmesini gözetmek ve izlemek.

#### **IV. RAPORLAMA**

Komite en az üç ayda bir olmak üzere yılda en az 4 kere görüşür. Komite görüşmelerinde alınan kararlar yazılı hale getirilir, Komite üyeleri tarafından imzalanır ve düzenli bir şekilde saklanır.

#### **V. BÜTÇE**

Komitenin görevini yerine getirmesi için gerekli her türlü kaynak ve destek yönetim kurulu tarafından sağlanır. Bu amaçla komitenin, Yönetim Kurulu tarafından onaylanan yıllık bir bütçesi olur.

Komitenin ihtiyaç duyduğu danışmanlık hizmetlerinin maliyeti Şirket tarafından karşılanır.

#### **VI. YÜRÜRLÜK**

Komitenin görev ve çalışma esaslarına ilişkin bu düzenlemeler Yönetim Kurulu kararı ile yürürlüğe girer.

### **III) YILLIK FAALİYET RAPORU'NDAKİ HUSUSLAR (devamı)**

#### **A) Genel Bilgiler (devamı)**

#### **e) Yönetim Organı, Üst Düzey Yöneticileri ve insan kaynakları ile ilgili bilgiler (devamı)**

(1) Şirket'in Yönetim Organı ile ilgili bilgiler (devamı)

## **Bosch Fren Sistemleri Sanayi ve Ticaret A.Ş.**

### **2024 Yılı Hesap Dönemine Ait Yıllık Faaliyet Raporu**

#### **Riskin Erken Saptanması Komitesi Çalışma Esasları**

##### **I. AMAÇ ve KAPSAM**

Bosch Fren Sistemleri Sanayi ve Ticaret A.Ş. Yönetim Kurulu tarafından oluşturulacak Riskin Erken Saptanması Komitesinin (Komite), görev ve çalışma esaslarını belirlemektir.

##### **II. ORGANİZASYON**

Komite, Yönetim Kurulu tarafından oluşturulur ve yetkilendirilir. Komite ayrıca, faaliyetleriyle ilgili olarak ihtiyaç gördüğü konularda bağımsız uzman görüşlerinden yararlanabilir.

##### **III. GÖREV VE SORUMLULUKLAR**

Riskin erken saptanması komitesi; şirketin varlığını, gelişmesini ve devamını tehlikeye düşürebilecek risklerin erken teşhisi, tespit edilen risklerle ilgili gerekli önlemlerin alınması ve riskin yönetilmesi amacıyla çalışmalar yapmakla sorumlu olup, risk yönetim sistemlerini en az yılda bir kez gözden geçirir.

##### **IV. RAPORLAMA**

Ayrıca Türk Ticaret Kanunu uyarınca Riskin Erken Saptanması Komitesi, Yönetim Kuruluna yılda en az 6 kere vereceği raporda durumu değerlendirir, varsa tehlikelere işaret eder, çareleri gösterir. Rapor denetçiye de yollanır.

##### **V. BÜTÇE**

Komitenin görevini yerine getirmesi için gerekli her türlü kaynak ve destek yönetim kurulu tarafından sağlanır. Bu amaçla komitenin, Yönetim Kurulu tarafından onaylanan yıllık bir bütçesi olur.

Komitenin ihtiyaç duyduğu danışmanlık hizmetlerinin maliyeti Şirket tarafından karşılanır.

##### **VI. YÜRÜRLÜK**

Komitenin görev ve çalışma esaslarına ilişkin bu düzenlemeler Yönetim Kurulu kararı ile yürürlüğe girer.

### **III) YILLIK FAALİYET RAPORU'NDAKİ HUSUSLAR (devamı)**

#### **A) Genel Bilgiler (devamı)**

#### **e) Yönetim Organı, Üst Düzey Yöneticileri ve insan kaynakları ile ilgili bilgiler (devamı)**

##### **(1) Şirket'in Yönetim Organı ile ilgili bilgiler (devamı)**

**Bağımsız Yönetim Kurulu Üyelerinin Bağımsızlık Beyanları aşağıdaki gibidir:**

**BAĞIMSIZLIK BEYANI**

Bosch Fren Sistemleri San. ve Tic. A.Ş.'de üstleneceğim bağımsız yönetim kurulu üyeliği görevine ilişkin olarak;

- 3 Ocak 2014 tarihinde yürürlüğe giren Seri II-17,1 Kurumsal Yönetim Tebliği,
- Şirket esas sözleşmesini ve
- ilgili sair mevzuat hükümlerini

okuyarak anladığımı, bahsi geçen bu bilgi ve belgelerde yazılı görevleri tam olarak yerine getireceğimi, aşağıda belirtilen "bağımsız yönetim kurulu üyesi" nitelik ve kriterlerini taşıdığımı beyan ve kabul ederim:

- a) Şirket, şirketin yönetim kontrolü ya da önemli derecede etki sahibi olduğu ortaklıklar ile şirketin yönetim kontrolünü elinde bulunduran veya şirkette önemli derecede etki sahibi olan ortaklar ve bu ortakların yönetim kontrolüne sahip olduğu tüzel kişiler ile kendisi, eşi ve ikinci dereceye kadar kan ve sıhrî hısımları arasında; son beş yıl içinde önemli görev ve sorumluluklar üstlenecek yönetici pozisyonunda istihdam ilişkisinin bulunmaması, sermaye veya oy haklarının veya imtiyazlı payların %5 inden fazlasına birlikte veya tek başına sahip olunmaması ya da önemli nitelikte ticari ilişkinin kurulmamış olması.
- b) Son beş yıl içerisinde, başta şirketin denetimi (vergi denetimi, kanuni denetim, iç denetim de dahil), derecelendirilmesi ve danışmanlığı olmak üzere, yapılan anlaşmalar çerçevesinde şirketin önemli ölçüde hizmet veya ürün satın aldığı veya sattığı şirketlerde, hizmet veya ürün satın alındığı veya satıldığı dönemlerde, ortak (%5 ve üzeri), önemli görev ve sorumluluklar üstlenecek yönetici pozisyonunda çalışan veya yönetim kurulu üyesi olmaması.
- c) Bağımsız yönetim kurulu üyesi olması sebebiyle üstleneceği görevleri gereği gibi yerine getirecek mesleki eğitim, bilgi ve tecrübeye sahip olması.
- d) Bağlı oldukları mevzuata uygun olması şartıyla, üniversite öğretim üyeliği hariç, üye olarak seçildikten sonra kamu kurum ve kuruluşlarında tam zamanlı çalışmıyor olması.
- e) 31/12/1960 tarihli ve 193 sayılı Gelir Vergisi Kanunu (G.V.K.)'na göre Türkiye'de yerleşmiş sayılması.
- f) Şirket faaliyetlerine olumlu katkılarda bulunabilecek, şirket ile pay sahipleri arasındaki çıkar çatışmalarında tarafsızlığını koruyabilecek, menfaat sahiplerinin haklarını dikkate alarak özgürce karar verebilecek güçlü etik standartlara, mesleki itibara ve tecrübeye sahip olması.
- g) Şirket faaliyetlerinin işleyişini takip edebilecek ve üstlendiği görevlerin gereklerini tam olarak yerine getirebilecek ölçüde şirket işlerine zaman ayırabiliyor olması.
- h) Şirketin yönetim kurulunda son on yıl içerisinde altı yıldan fazla yönetim kurulu üyeliği yapmamış olması.
- i) Aynı kişinin, şirketin veya şirketin yönetim kontrolünü elinde bulunduran ortakların yönetim kontrolüne sahip olduğu şirketlerin üçten fazlasında ve toplamda borsada işlem gören şirketlerin beşten fazlasında bağımsız yönetim kurulu üyesi olarak görev almıyor olması.
- j) Yönetim kurulu üyesi olarak seçilen tüzel kişi adına tescil ve ilan edilmemiş olması.

Herhangi bir sebepten ötürü, bağımsızlığımı ortadan kaldıracak bir durumun ortaya çıkması halinde, bu değişikliği kamuya duyurulmak üzere derhal yönetim kuruluna ileticeğimi beyan ve kabul ederim.

*Fatma Hediye Üstündağ*

**III) YILLIK FAALİYET RAPORU'NDAKİ HUSUSLAR (devamı)**

**A) Genel Bilgiler (devamı)**

**e) Yönetim Organı, Üst Düzey Yöneticileri ve insan kaynakları ile ilgili bilgiler (devamı)**

- (1) Şirket'in Yönetim Organı ile ilgili bilgiler (devamı)

**BAĞIMSIZLIK BEYANI**



## Bosch Fren Sistemleri Sanayi ve Ticaret A.Ş.

### 2024 Yılı Hesap Dönemine Ait Yıllık Faaliyet Raporu

Bosch Fren Sistemleri San. ve Tic. A.Ş.'de üstleneceğim bağımsız yönetim kurulu üyeliği görevine ilişkin olarak;

- 3 Ocak 2014 tarihinde yürürlüğe giren Seri II-17,1 Kurumsal Yönetim Tebliği,
- Şirket esas sözleşmesini ve
- ilgili sair mevzuat hükümlerini

okuyarak anladığımı, bahsi geçen bu bilgi ve belgelerde yazılı görevleri tam olarak yerine getireceğimi, aşağıda belirtilen "bağımsız yönetim kurulu üyesi" nitelik ve kriterlerini taşıdığımı beyan ve kabul ederim:

- a) Şirket, şirketin yönetim kontrolü ya da önemli derecede etki sahibi olduğu ortaklıklar ile şirketin yönetim kontrolünü elinde bulunduran veya şirkette önemli derecede etki sahibi olan ortaklar ve bu ortakların yönetim kontrolüne sahip olduğu tüzel kişiler ile kendisi, eşi ve ikinci dereceye kadar kan ve sıhrî hısımları arasında; son beş yıl içinde önemli görev ve sorumluluklar üstlenecek yönetici pozisyonunda istihdam ilişkisinin bulunmaması, sermaye veya oy haklarının veya imtiyazlı payların %5 inden fazlasına birlikte veya tek başına sahip olunmaması ya da önemli nitelikte ticari ilişkinin kurulmamış olması.
- b) Son beş yıl içerisinde, başta şirketin denetimi (vergi denetimi, kanuni denetim, iç denetim de dahil), derecelendirilmesi ve danışmanlığı olmak üzere, yapılan anlaşmalar çerçevesinde şirketin önemli ölçüde hizmet veya ürün satın aldığı veya sattığı şirketlerde, hizmet veya ürün satın alındığı veya satıldığı dönemlerde, ortak (%5 ve üzeri), önemli görev ve sorumluluklar üstlenecek yönetici pozisyonunda çalışan veya yönetim kurulu üyesi olmaması.
- c) Bağımsız yönetim kurulu üyesi olması sebebiyle üstleneceği görevleri gereği gibi yerine getirecek mesleki eğitim, bilgi ve tecrübeye sahip olması.
- d) Bağlı oldukları mevzuata uygun olması şartıyla, üniversite öğretim üyeliği hariç, üye olarak seçildikten sonra kamu kurum ve kuruluşlarında tam zamanlı çalışmıyor olması.
- e) 31/12/1960 tarihli ve 193 sayılı Gelir Vergisi Kanunu (G.V.K.)'na göre Türkiye'de yerleşmiş sayılması.
- f) Şirket faaliyetlerine olumlu katkılarda bulunabilecek, şirket ile pay sahipleri arasındaki çıkar çatışmalarında tarafsızlığını koruyabilecek, menfaat sahiplerinin haklarını dikkate alarak özgürce karar verebilecek güçlü etik standartlara, mesleki itibara ve tecrübeye sahip olması.
- g) Şirket faaliyetlerinin işleyişini takip edebilecek ve üstlendiği görevlerin gereklerini tam olarak yerine getirebilecek ölçüde şirket işlerine zaman ayırabiliyor olması.
- h) Şirketin yönetim kurulunda son on yıl içerisinde altı yıldan fazla yönetim kurulu üyeliği yapmamış olması.
- i) Aynı kişinin, şirketin veya şirketin yönetim kontrolünü elinde bulunduran ortakların yönetim kontrolüne sahip olduğu şirketlerin üçten fazlasında ve toplamda borsada işlem gören şirketlerin beşten fazlasında bağımsız yönetim kurulu üyesi olarak görev almıyor olması.
- j) Yönetim kurulu üyesi olarak seçilen tüzel kişi adına tescil ve ilan edilmemiş olması.

Herhangi bir sebepten ötürü, bağımsızlığımı ortadan kaldıracak bir durumun ortaya çıkması halinde, bu değişikliği kamuya duyurulmak üzere derhal yönetim kuruluna iletceğimi beyan ve kabul ederim.

*Aycan Avcı*

### III) YILLIK FAALİYET RAPORU'NDAKİ HUSUSLAR (devamı)

#### A) Genel Bilgiler (devamı)

#### e) Yönetim Organı, Üst Düzey Yöneticileri ve insan kaynakları ile ilgili bilgiler (devamı)

##### Denetimden Sorumlu Komite Faaliyetleri :

Denetimden Sorumlu Komite 2024 yılında toplam altı görüşme gerçekleştirmiştir. Bu görüşmelerde finansal tabloların hazırlanmasına yönelik çalışmalar, iç kontrol sonuçları gözden geçirilmiş, bağımsız denetim şirketinin seçimi konusunda değerlendirme yapılmış, ayrıca yılın ilk görüşmesinde bir önceki yıla ait finansal tabloların denetimini gerçekleştiren bağımsız denetim şirketiyle bir araya gelinerek denetim sürecinin etkinliği hakkında görüşme yapılmıştır.

##### Risk Yönetimi ve İç Kontrol Mekanizması :

Şirketimizin büyük ortağı ROBERT BOSCH GmbH olması nedeniyle Bosch'un tüm dünyada uyguladığı iç kontrol prosedürü mevcut olup, aynı sistemde uygulanmaktadır. Ayrıca bağımsız denetim şirketi de bu konuda inceleme yapmakta ve rapor vermektedir.

#### (2) Şirket'in Üst Düzey Yöneticileri ile ilgili bilgiler

Üst Düzey Yönetici'nin Adı	Görevi
Metin Kartal	Fabrika Müdürü / Yönetim Kurulu Üyesi
Seda Ünat	Mali İşler Müdürü
Ayşem Fındık	İnsan Kaynakları ve Güvenlik Müdürü
Benal Ertürk	İş Sağlığı ve Güvenliği Müdürü Bosch Üretim Sistemi Müdürü
Mustafa Çabuk	Üretim ve Tesis Müdürü
Muhittin Datlıcak	Kalite Müdürü
Özhan İyican	Teknik Fonksiyonlar Müdürü

Şirket'in üst düzey yöneticilerinde olan dönem içindeki değişiklikler III.A.c.1.ii maddesinde detaylı bir şekilde açıklanmıştır.

#### (3) Şirket'in insan kaynakları ile ilgili bilgiler

2024 yılı sonu itibarıyla Şirket bünyesinde 94 işçi ve 39 memur olmak üzere toplam 152 personel bulunmaktadır (31 Aralık 2023: 113 işçi ve 39 memur olmak üzere toplam 152 personel bulunmaktadır.).

Şirket'in 31 Aralık 2024 tarihi itibarıyla kıdem tazminatı yükümlülüğü 28.875.157 TL'dir.

Şirket tarafından personeline ücret, ikramiye ve prim yanında doğum, ölüm, evlenme, çocuk parası, askerlik yardımı, bayram yardımı, ücretli izin yardımı gibi nakdi yardımlar ile yemek, ulaşım, giyecek ve temizlik yardımı gibi aynî yardımlar yapılmaktadır.

17 Temmuz 2024 tarihli Genel Kurulu'nda Yönetim Kurulu Üyelerine Şirket konusuna giren işleri bizzat veya başkaları adına yapmaları ve bu nev'i işleri yapan şirketlere ortak olabilmeleri ve diğer işleri yapabilmeleri hususunda SPK'nın 1.3.7 no'lu zorunlu Kurumsal Yönetim İlkesi ve TTK'nın 395 ve 396. Maddeleri gereğince izin verilmiştir. Bu yetkiler 2024 yılında aşağıdaki gibi kullanılmıştır.

### III) YILLIK FAALİYET RAPORU'NDAKİ HUSUSLAR (devamı)

#### A) Genel Bilgiler (devamı)

#### f) Şirket Genel Kurul'unca verilen izin çerçevesinde yönetim organı üyelerinin Şirket ile kendisi veya başkası adına yaptığı işlemler ile rekabet yasağı kapsamındaki faaliyetleri hakkında bilgiler (devamı)

##### **Stefan Jürgen Waschul , Yönetim Kurulu Başkanı**

Aynı zamanda Robert Bosch Automotive Steering Gmbh Denetim Kurulu üyeliği görevini sürdürmektedir. Robert Bosch Automotive Steering Sdn. Bhd, Frenados Mexicanos, S.A. de C.V., AS Guss Beteiligungsgesellschaft mbH, Robert Bosch Automotive Steering GmbH Yönetim Kurulu üyeliği görevlerini sürdürmektedir.

##### **Asuman Büyükyıldırım, Yönetim Kurulu Üyesi**

Aynı zamanda Bosch Sanayi ve Ticaret A.Ş. ve Bosch Tejaraj Pars şirketlerinde Yönetim Kurulu Üyesi görevini yürütmektedir.

##### **Daniel Archip Werner Koriath, Yönetim Kurulu Başkan Vekili**

RBTR/P, Bosch Türkiye ve Ortadoğu Başkanı, RBTR Yönetim Kurulu Başkanı, DCTR ve TTTR'da Yönetim Kurulu Üyesi, RBIR'da Yönetim Kurulu Başkanı ve RBMI 'da ise Yönetim Kurulu görevleri sürdürmektedir.

##### **Fatma Hediye Üstündağ, Yönetim Kurulu Üyesi**

Aynı zamanda Unkan & Üstündağ Avukatlık Bürosu'ndaki kurucu ortaklık görevini yürütmektedir.

##### **Aycan Avcı, Yönetim Kurulu Üyesi**

Aynı zamanda, Assos Consultoria, S.L. şirket ortağı, Erak Giyim Sanayi ve Ticaret A.Ş. Yönetim Kurulu Üyesi, Tatko Otomobil Lastik Makine Ticareti ve İnşaat T.A.Ş. Yönetim Kurulu Üyesi, Tatko Lastik Sanayi ve Ticaret A.Ş. Yönetim Kurulu Üyesi, Fu Gayrimenkul Yatırım Danışmanlık A.Ş. Yönetim Kurulu Üyesi, Waternet Su Hizmetleri A.Ş. Yönetim Kurulu Üyesi, Apsiyon Bilişim Sistemleri Sanayi ve Ticaret A.Ş. Yönetim Kurulu Üyesi, Bimser Çözüm Yazılım Ticaret A.Ş. Yönetim Kurulu Üyesi, Alsa Danışmanlık Anonim Şirketi Yönetim Kurulu Üyesi, Akmerkez GYO A.Ş.'de bağımsız Yönetim Kurulu Üyesi, LG Lastik Girişim Anonim Şirketi Yönetim Kurulu Üyesi görevlerini yürütmektedir. Ayrıca 2023 yılından beri Çözüm Perakende Lastik A.Ş. yönetim kurulu üyeliği, 2024 yılından beri de Aya Danışmanlık Hizmetleri A.Ş. yönetim kurulu üyeliği yapmaktadır.

#### g) Çıkarılmış bulunan sermaye piyasası araçlarının niteliği ve tutarı

Dönem içinde borçlanma ile ilgili çıkarılmış menkul kıymetlerimiz yoktur.

#### h) Şirket'in tabi olduğu yasal çevre ve düzenlemeler ile dönem içerisinde yararlandığı devlet teşvik ve yardımları - İşletmenin tabi olduğu yasal çevre ve düzenlemeler - Yatırım indirimi ve teşvik düzenlemeleri

Şirket'in T.C. Ekonomi Bakanlığı Teşvik Uygulama ve Yabancı Sermaye Genel Müdürlüğü'ne 26 Kasım 2020 tarih ve 23197 nolu müracaatına istinaden 26 Kasım 2020 tarih ve 517515 sayılı Yatırım Teşvik Belgesi verilmiştir. Yatırım Teşvik Belgesi müracaat tarihinden itibaren 3 yıl süre ile geçerli olup, 2012/3305 sayılı Karara, 2018/323 sayılı Cumhurbaşkanı Kararı ile eklenen Geçici 12. Madde hükmü çerçevesinde , teşvik belgesinin yatırım süresi 26.05.2025 tarihine kadar uzatılmıştır; 104.959.815 TL tutarındaki sabit kıymet yatırım planlarını ihtiva etmektedir. Söz konusu Yatırım Teşvik Belgesi kapsamında 31 Aralık 2024 tarihi itibarıyla 107.100.661,00 TL tutarında yatırım yapılmıştır.

### **III) YILLIK FAALİYET RAPORU'NDAKİ HUSUSLAR (devamı)**

#### **A) Genel Bilgiler (devamı)**

Bu Yatırım Teşvik Belgesi ile;

- KDV istisnasından,
- Gümrük Vergisi Muafiyetinden,
- Vergi İndiriminden,
- Sigorta Primi İşveren Hissesi Desteğinden,
- Faiz Desteğinden,

Yararlanma hakkı bulunmaktadır.

#### **İşletmenin tabi olduğu yasal çevre ve düzenlemeler – Enerji ve Çevre**

Bosch Fren Sistemleri Sanayi ve Ticaret A.Ş. 2872 sayılı Çevre Kanunu, ve 5627 sayılı Enerji Verimliliği Kanunu ve bu kanunlar doğrultusunda çıkarılmış olan yönetmelik ve tebliğlere uygun olarak çalışmalarını yürütmektedir. Aynı zamanda çalışmalarını, 2003 yılından bu yana sertifikalandırılmış olan ISO 14001 Çevre Yönetim Sistemi standardı kapsamında yürütmektedir.

#### **B) Yönetim Organı Üyeleri İle Üst Düzey Yöneticilere Sağlanan Mali Haklar**

Yönetim Organı Üyeleri ve üst düzey yöneticiler, Şirket faaliyetlerinde planlama, yönetim ve kontrol yetkisine sahip bölüm müdürleri ve yönetim kurulu üyelerinden oluşmaktadır. Bu kişilere sağlanan faydalar toplam tutarı 34.183.867 TL'dir (31 Aralık 2023: 29.083.564 TL).

### III) YILLIK FAALİYET RAPORU'NDAKİ HUSUSLAR (devamı)

#### C) Şirket'in Araştırma Ve Geliştirme Çalışmaları

Şirket'in bünyesinde yürüttüğü araştırma ve geliştirme faaliyetleri bulunmamaktadır.

#### Ç) Şirket Faaliyetleri ve Faaliyetlere İlişkin Önemli Gelişmeler

##### a) Şirket'in ilgili hesap döneminde yapmış olduğu yatırımlara ilişkin bilgiler

2024 yılında aşağıdaki yatırımları gerçekleştirilmiştir:

	TL
Tesis, makina ve cihaz yatırımları	207.424.513
Diğer yatırımlar	44.668.287
<b>Toplam</b>	<b>252.092.800</b>

Tesis makine cihaz yatırımlarının önemli kısmı mevcut yatırımların modernizasyonu için alınan makine ve teçhizatlarından oluşmaktadır. Diğer yatırımlar ise büro ve fabrika demirbaşları, bilgi işlem ekipmanları, lisans alımları ve yapılmakta olan yatırım kalemlerinden oluşmaktadır.

- Şirkete T.C. Ekonomi Bakanlığı tarafından verilen 27.11.2020 tarih ve 515570 sayılı Yatırım Teşvik Belgesi kapsamında, 31 Aralık 2024 tarihi itibarıyla Şirket 104.959.815 TL'lik sabit kıymet almı gerçekleştirmiştir.

##### b) Şirket'in iç kontrol sistemi ve iç denetim faaliyetleri hakkında bilgiler ile Yönetim Organı'nın bu konudaki görüşü

Şirket'in iç denetim, iç kontrol ve risk yönetimi süreçleri, Robert Bosch Grubu'nun uluslararası en iyi uygulamalar kapsamında ve grubun yapısına uygun olarak geliştirdiği yönergeler doğrultusunda takip edilmektedir. Bununla ilişkili sorumluluklar Mali İşler ve İç Kontrol Bölümü tarafından yerine getirilmekte olup Yönetim Kurulu tarafından Denetimden Sorumlu Komite ve Riskin Erken Saptanması Komitesi'nin değerlendirmeleri de alınarak izlenmektedir.

Periyodik olarak takip edilen İç Kontrol Çizelgesi'yle kontrollerin standartlara uygunluğu iç kontrol sorumluları tarafından gözden geçirilerek aksiyon alınması gereken konular belirlenmekte ve çizelge ilgililer tarafından imzalanmaktadır. Ayrıca, iç kontrol çalışmalarının etkinliğinin değerlendirilmesi amacıyla 2024 yılına yönelik olarak E&Y Türkiye'den hizmet alınmış olup hazırlanan iç kontrol bilgi notu yönetim kurulu dikkatine sunulmuştur.

Riskin Erken Saptanması Komitesi, faaliyet yılı boyunca en az 6 kez biraraya gelmekte ve Şirket yönetimi tarafından periyodik olarak hazırlanan raporlar aracılığıyla faaliyetleri takip edip değerlendirmektedir. Yıllık programdaki gerçekleştirmeler her görüşme sonrasında özet olarak yönetim kuruluna raporlanarak varsa programdan sapmalara vurgu yapılmakta ve önlemler alınmaktadır.

Yukarıda belirtilen şirket içi ve bağımsız çalışmalar kapsamında Bosch Fren Sistemleri Sanayi ve Ticaret A.Ş. iç kontrol, iç denetim ve risk yönetimi süreçleri etkin bir şekilde işlemekte olup ilgili süreçler şirketin tabi olduğu mevzuat ve uluslararası en iyi uygulamalar doğrultusunda takip edilmektedir.

##### c) Şirket'in doğrudan veya dolaylı iştirakleri ve pay oranlarına ilişkin bilgiler

31 Aralık 2024 tarihi itibarıyla Şirket'in doğrudan veya dolaylı iştiraki yoktur.

##### ç) Şirket'in iktisap ettiği kendi paylarına ilişkin bilgiler

31 Aralık 2024 tarihi itibarıyla Şirket'in iktisap ettiği kendi payı yoktur.

### III) YILLIK FAALİYET RAPORU'NDAKİ HUSUSLAR (devamı)

#### Ç) Şirket Faaliyetleri Ve Faaliyetlere İlişkin Önemli Gelişmeler (devamı)

**d) Hesap dönemi içerisinde yapılan özel denetime ve kamu denetimine ilişkin açıklamalar**

01.01.2024 – 31.12.2024 hesap döneminde Şirket için herhangi bir özel denetim ya da kamu denetimi yapılmamıştır.

**e) Şirket aleyhine açılan ve Şirket'in finansal durumunu ve faaliyetlerini etkileyebilecek nitelikteki davalar ve olası sonuçları hakkında bilgiler**

31 Aralık 2024 tarihi itibarıyla Şirket aleyhine açılan ve Şirket'in finansal durumunu ve faaliyetlerini etkileyebilecek nitelikte bir dava yoktur.

**f) Mevzuat hükümlerine aykırı uygulamalar nedeniyle Şirket ve Yönetim Organı Üyeleri hakkında uygulanan idari veya adli yaptırımlara ilişkin açıklamalar**

Hesap dönemi içerisinde Mevzuat hükümlerine aykırı uygulamalar nedeniyle Şirket ve Yönetim Organı Üyeleri hakkında uygulanan idari veya adli yaptırım yoktur.

**g) Geçmiş dönemlerde belirlenen hedeflere ulaşıp ulaşılamadığı, Genel Kurul kararlarının yerine getirilip getirilmediği, hedeflere ulaşılamamışsa veya kararlar yerine getirilmemişse gerekçelerine ilişkin bilgiler ve değerlendirmeler**

Şirket 2024 yılı içinde fabrika için belirlenmiş hedeflere ulaşmıştır.

Şirket 2024 yılı içinde alınan genel kurul kararlarının hepsini yerine getirmiştir.

**ğ) Yıl içerisinde olağanüstü genel kurul toplantısı yapılmışsa, toplantının tarihi, toplantıda alınan kararlar ve buna ilişkin yapılan işlemler de dâhil olmak üzere olağanüstü genel kurula ilişkin bilgiler**

Yıl içerisinde olağanüstü genel kurul toplantısı yapılmamıştır.

**h) Şirket'in yıl içinde yapmış olduğu bağış ve yardımlar ile sosyal sorumluluk projeleri çerçevesinde yapılan harcamalara ilişkin bilgiler**

2024 yılı içerisinde Lösev'e 38.700 TL tutarında bağış yapılmıştır.

**ı) Şirketler topluluğuna bağlı bir şirketse; hâkim şirketle, hâkim şirkete bağlı bir şirketle, hâkim şirketin yönlendirmesiyle onun ya da ona bağlı bir şirketin yararına yaptığı hukuki işlemler ve geçmiş faaliyet yılında hâkim şirketin ya da ona bağlı bir şirketin yararına alınan veya alınmasından kaçınılan tüm diğer önlemler**

Şirket'in, hukuki işlemin yapıldığı anda kendilerince bilinen hâl ve şartlara göre, her bir hukuki işlemde uygun bir karşı edim sağlanmıştır. İlgili hukuki işlemlerin detayları Genel Kurul'a sunulmak üzere yıllık bağlılık raporunda belirtilmiştir. 2024 yılı içerisinde bu nitelikte alınan önlem veya alınmasından kaçınılan önlem yoktur.

### III) YILLIK FAALİYET RAPORU'NDAKİ HUSUSLAR (devamı)

#### C) Şirket Faaliyetleri Ve Faaliyetlere İlişkin Önemli Gelişmeler (devamı)

i) Şirketler topluluğuna bağlı bir şirketse; (1) bendinde bahsedilen hukuki işlemin yapıldığı veya önlemin alındığı veyahut alınmasından kaçınıldığı anda kendilerince bilinen hal ve şartlara göre, her bir hukuki işlemde uygun bir karşı edim sağlanıp sağlanmadığı ve alınan veya alınmasından kaçınılan önlemin Şirket'i zarara uğratıp uğratmadığı, Şirket zarara uğramışsa bunun denkleştirilip denkleştirilmediği

Şirket'in, hukuki işlemin yapıldığı anda kendilerince bilinen hâl ve şartlara göre, her bir hukuki işlemde uygun bir karşı edim sağlanmıştır. İlgili hukuki işlemlerin detayları Genel Kurul'a sunulmak üzere yıllık bağlılık raporunda belirtilmiştir.2024 yılı içerisinde bu nitelikte alınan önlem veya alınmasından kaçınılan önlem yoktur.

j) Faaliyet gösterilen sektör, Şirket'in bu sektör içindeki yeri, önemli hizmet ve ürünler, işletme kalite belgeleri bilgileri, ürün veya hizmet kalite yönetimi, müşteri memnuniyeti ile ilgili politikalar, ücret politikası ve yeniden yapılanma faaliyetleri

#### Faaliyet gösterilen sektör:

Otomotiv sanayi, "Otomotiv Ana Sanayi" ve "Otomotiv Yan Sanayi" alt sektörlerinin tümünü kapsamaktadır. Motorlu karayolu taşıtlarının üretildiği sanayi "Otomotiv Ana Sanayi" olarak adlandırılmaktadır. Binek otomobiller, otobüsler, midibüs ve minibüsler, kamyon, kamyonet ve traktörler otomotiv ana sanayi grubu içerisinde değerlendirilen başlıca ürünlerdir. Karayolu taşıtları dışında kalan hava, deniz ve demiryolu taşıtları, iki tekerlekli taşıtlar ile iş makineleri ve bunların aksam ve parçaları ise diğer taşıt araçları olarak sınıflandırılmaktadır.

Otomotiv yan sanayi ise, hem taşıt araçları imalat sanayinde faaliyet gösteren firmalara hem de parktaki araçların parça yenileme talebine yönelik ana sanayi tarafından belirlenen teknik dokümanlara uygun olarak aksam, parça, modül ve sistem üreten bir sanayi koludur. Otomotiv yan sanayi grubu içerisindeki başlıca üretim kalemleri aşağıdaki gibidir.

- Komple motor ve motor parçaları
- İç ve dış lastikler
- Aktarma organları
- Fren sistemleri ve parçaları
- Hidrolik ve pnömatik aksamlar
- Süspansiyon parçaları
- Emniyet aksamları
- Kauçuk ve lastik parçalar
- Şasi aksam ve parçaları
- Dövme ve döküm parçaları
- Elektrik ekipmanları ve aydınlatma sistemleri
- Akümülatörler
- Oto camları ve bujiler

### III) YILLIK FAALİYET RAPORU'NDAKİ HUSUSLAR (devamı)

#### Ç) Şirket Faaliyetleri Ve Faaliyetlere İlişkin Önemli Gelişmeler (devamı)

j) Faaliyet gösterilen sektör, Şirket'in bu sektör içindeki yeri, önemli hizmet ve ürünler, işletme kalite belgeleri bilgileri, ürün veya hizmet kalite yönetimi, müşteri memnuniyeti ile ilgili politikalar, ücret politikası ve yeniden yapılanma faaliyetleri (devamı)

**Şirket'in sektör içindeki yeri:**

#### *Fren Sistemleri Faaliyet ve Çalışma Alanı*

Şirketimiz otomotiv ana sanayi firmalarının ve yedek parça piyasasının gereksinim duyduğu, otomobil ve hafif ticari araçlar için SERVO FREN sistemlerini üreterek Türk Otomotiv Sanayi'ne hizmet vermektedir. Bu alanda Türkiye'nin önde gelen üreticisi konumundadır. Şirketimiz, Bosch Grubu içerisinde Actuation (**SERVO FREN**) biriminde ve Vehicle Motion grubu içinde bir iş birimi olarak faaliyetlerini yürütmektedir.

**Önemli ürünler:**

#### *Ürün Gamı*

Bosch, fren programını, dünyada söz sahibi olan bütün araç üreticilerinin yanı sıra, yedek parça pazarına da sunmaktadır. Bosch, dünya genelinde otomotiv yedek parça pazarında önemli bir pay sahibidir. Şirket'imiz BOSCH lisansı altında üretimini sürdürmektedir.

Fren Sistemleri Fren Bölümü bilgilerinden derlenen ürün gamı aşağıda sıralanmıştır;

- Servo Fren
- Entegre Fren Sistemi

Şirket'in üretim birimlerini aşağıdaki gibi özetlemek mümkündür:

- Parça hazırlama
- Talaşlı İmalat
- Montaj Atölyesi

#### **Şekil: Ürünler**

**Entegre Fren Sistemi**

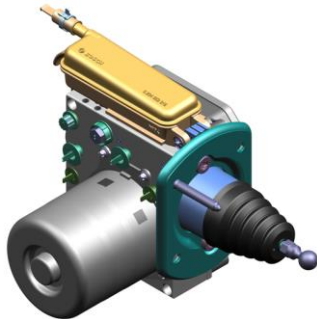

**Servo Fren**

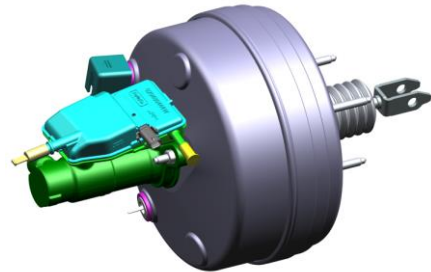



### **III) YILLIK FAALİYET RAPORU'NDAKİ HUSUSLAR (devamı)**

#### **Ç) Şirket Faaliyetleri Ve Faaliyetlere İlişkin Önemli Gelişmeler (devamı)**

#### **j) Faaliyet gösterilen sektör, Şirket'in bu sektör içindeki yeri, önemli hizmet ve ürünler, işletme kalite belgeleri bilgileri, ürün veya hizmet kalite yönetimi, müşteri memnuniyeti ile ilgili politikalar, ücret politikası ve yeniden yapılanma faaliyetleri (devamı)**

##### **Kalite belgeleri bilgileri:**

Bosch Fren Sistemleri Sanayi ve Ticaret A.Ş. olarak sahip olunan kalite belgeleri aşağıda yer almaktadır:

- IATF 16949:2016 Kalite Yönetim Sistemi Sertifikası,
- ISO 14001:2015 Çevre Yönetim Sistemi Sertifikası
- ISO 45001:2018 İSG Yönetim Sistemi Sertifikası

Ürettiğimiz ürünler BOSCH lisansı altında üretilmekte olup ürünlerimizin kalitesi müşterilerimiz tarafından da teyit edilmektedir. Konu ile ilgili 2012 yılı başında TOYOTA Motor Europe NV/SA firması tarafından Şirket'imize "SUPPLIER AWARD FOR SUPERIOR PERFORMANCE IN QUALITY 2011" ödülü verilmiştir.

Yine Toyota firması tarafından 2017 yılı içerisinde "Üstün Performans Kalite Ödülü-2016" ve Proje yönetimi konusunda tanıma takdir ödülü verilmiştir.

Ayrıca Şirketimiz'e Ford Otosan firması tarafından 2014 yılı içerisinde 2013 yılına ilişkin olarak "THE GOLD STAR AWARD-HIGHEST GRADE SUPPLIER" ödülü verilmiştir. 2017 yılı içerisinde ise "Ford TR Gümüş Yıldız- 2016 Yılı Tedarikçisi Ödülü" Şirketimize verilmiştir.

Bunlara ek olarak, şirketimiz Eylül 2015 ayında Bosch global yönetimi tarafından dünyadaki tüm Bosch üretim, tasarım ve ticari yerleşkeleri içerisinde "BOSCH KALİTE ÖDÜLÜ"ne (BOSCH QUALITY AWARD) layık görülmüştür.

Şirketimiz 2016 yılı içerisinde Ford müşterisinin denetimlerinden başarıyla geçerek Ford-Q1 sertifikasyonuna hak kazanmıştır.

Şirketimiz Tofaş firması tarafından 2016 ve 2017 yılı içerisinde de "A PERFORMANS" grubunda sıralanmıştır

##### **Kalite ilkeleri:**

Şirket'in kalite ilkeleri aşağıdaki gibi tanımlanmıştır:

- Müşterilerinin beklentilerini karşılayan ürün ve hizmet kalitesi ile memnun müşteriler istenmektedir.
- Kalite için çaba sarfedilmesi her çalışan için bir yükümlülük olarak görülmektedir – üst düzey yöneticiden stajyere kadar.
- Talimat ve süreçler; uluslararası standartlara, müşteri taleplerine, bilgi birikimlerine ve tecrübelerine dayanmaktadır. Talimat ve süreçlerin bilinmesi ve bunlara uyum kalite için temel oluşturmaktadır
- Şirket açısından kalite, herşeyi başlangıcından itibaren doğru yapmaktır. Süreç kalitesi maliyetleri düşürür ve karlılığı artırır.
- Öncelik hataları düzeltmek değil, hataların oluşmasını önlemektir. Bu nedenle önleyici kalite güvence araç ve yöntemleri sistematik olarak uygulanmaktadır. Hatalardan öğrenilmekte ve hemen nedenleri ortadan kaldırılmaktadır.
- Tedarikçiler; ürün ve hizmet kalitesinde önemli katkıda bulunmaktadırlar. Bu nedenle onlara da Şirket'in kendisine uyguladığı aynı yüksek kalite beklentileri yöneltilmektedir.

##### **Müşteri memnuniyeti ile ilgili politikalar:**

Şirket'in tüm çalışanları müşteri memnuniyetini ön planda tutmaktadırlar. Aynı zamanda kalitenin müşteriye karşı bir saygı olduğu anlayışı da genel prensipleri içindedir. Şirket müşterilerini iş ortağı olarak görmektedir ve çalışmalarını buna göre yönlendirmektedir.

Şirket emniyet parçası üretmekte olduğundan dolayı müşteri memnuniyeti Şirket'in ana hedefi durumundadır. Müşteri memnuniyeti düzenli olarak yapılan müşteri ziyaretleri ile takip edilmektedir.

Şirket ile müşteriler ve tedarikçiler arasında haksız menfaatten uzak, iyi ilişkilerin kurulması ve taraflar arasında yapılan anlaşma koşullarına uyulması için gerekli önlemler alınmış ve bu konudaki hassasiyet tüm çalışanlara iletilmiş ve ortak Şirket bilinci ortamı oluşturulmuştur.

### III) YILLIK FAALİYET RAPORU'NDAKİ HUSUSLAR (devamı)

#### Ç) Şirket Faaliyetleri Ve Faaliyetlere İlişkin Önemli Gelişmeler (devamı)

#### j) Faaliyet gösterilen sektör, Şirket'in bu sektör içindeki yeri, önemli hizmet ve ürünler, işletme kalite belgeleri bilgileri, ürün veya hizmet kalite yönetimi, müşteri memnuniyeti ile ilgili politikalar, ücret politikası ve yeniden yapılanma faaliyetleri (devamı)

##### Yönetim kurulu üyeleri ve üst düzey yöneticiler için ücret politikası:

SPK düzenlemeleri kapsamında Yönetim Kurulu üyelerimiz ve üst düzey yöneticilerimizin ücretlendirme sistem ve uygulamaları yazılı hale getirilmiş ve Şirket'in internet sayfasında aşağıdaki şekilde yayımlanmıştır.

Yönetim Kurulu üyelerinin tamamı için geçerli olmak üzere her yıl olağan Genel Kurul toplantısında Genel Kurul'un takdirince sabit ücret belirlenebilecektir.

İcrada bulunan Yönetim Kurulu üyelerine, aşağıda detayları açıklanan üst düzey yöneticiler için belirlenen politika kapsamında ödeme yapılır.

Şirket'te Yönetim Kurulu tarafından kurulacak komitelerde görev alacak Yönetim Kurulu üyelerine, sağladıkları katkıları, toplantılara katılımları, fonksiyonları esas alınarak yıl sonlarında Kurumsal Yönetim Komitesi görüşü çerçevesinde Yönetim Kurulu tarafından belirlenecek ve Genel Kurul takdirince onaylanacak tutarda prim ödenebilecektir.

Bağımsız Yönetim Kurulu üyelerinin ücretlendirmesinde hisse senedi opsiyonları veya Şirket'in performansına dayalı ödeme planları kullanılmaz.

Yönetim Kurulu üyelerine, atanma ve ayrılma tarihleri itibarıyla görevde buldukları süre dikkate alınarak kıst esasına göre ödeme yapılır. Yönetim Kurulu üyelerinin Şirket'e sağladığı katkılar dolayısıyla katlandığı giderler (ulaşım, telefon, sigorta vb. giderleri) Şirket tarafından karşılanabilir.

Üst düzey yönetici ücretleri ise sabit ve performansa dayalı olmak üzere iki bileşenden oluşmaktadır.

Üst düzey yönetici sabit ücretleri; piyasadaki makroekonomik veriler, piyasa da geçerli olan ücret politikaları, Şirket'in büyüklüğü ve uzun vadeli hedefleri ve kişilerin pozisyonları da dikkate alınarak uluslararası standartlar ve yasal yükümlülükler uygun olarak belirlenir.

Üst düzey yönetici primleri ise; prim bazı, Şirket performansı ve bireysel performansa göre hesaplanmaktadır. Kriterler ile ilgili bilgiler aşağı özetlenmiştir:

- **Prim Bazı:** Prim Bazları, her yılbaşında güncellenmekte olup, yöneticilerin pozisyonlarının iş büyüklüğüne göre değişkenlik göstermektedir. Prim bazları güncellenirken piyasadaki üst yönetim prim politikaları göz önünde bulundurulur.
- **Şirket Performansı:** Şirket performansı, her yılbaşında Şirket'e verilen finansal ve operasyonel (pazar payı, ihracat, yurtdışı faaliyetler, verimlilik vb.) hedeflerin, dönem sonunda ölçülmesi ile elde edilmektedir. Şirket hedefleri belirlenirken, başarının sürdürülebilir olması, önceki yıllara göre iyileştirmeler içermesi önemle dikkate alınan prensiplerdir.
- **Bireysel Performans:** Bireysel performansın belirlenmesinde, Şirket hedefleri ile birlikte, çalışan, müşteri, süreç, teknoloji ve uzun vadeli strateji ile ilgili hedefler dikkate alınmaktadır. Bireysel performansın ölçülmesinde, Şirket performansı ile paralel şekilde, finansal alanların dışında da uzun vadeli sürdürülebilir iyileştirme prensibi gözetilmektedir.

Yukarıdaki esaslara göre belirlenen ve yıl içinde Üst Düzey Yönetici ve Yönetim Kurulu Üyeleri'ne ödenen toplam miktarlar, izleyen genel kurul toplantısında mevzuata uygun olarak ortakların bilgisine ve/veya onayına sunulur.

**III) YILLIK FAALİYET RAPORU'NDAKİ HUSUSLAR (devamı)**

**D) Finansal Durum**

**a) Finansal duruma ve faaliyet sonuçlarına ilişkin Yönetim Organı'nın analizi ve değerlendirmesi, planlanan faaliyetlerin gerçekleşme derecesi, belirlenen stratejik hedefler karşısında Şirket'in durumu**

2023 yılı ile karşılaştırmalı 2024 özet bilgiler aşağıdaki tabloda verilmiştir. Detaylı bilgiler ekte bulunan bağımsız denetim raporunda bulunmaktadır.

	<b>2024 Yılına İlişkin Tutar (TL)</b>	<b>2023 Yılına İlişkin Tutar (TL)</b>
Net satışlar	2.065.007.118	1.747.705.769
Yurtdışı satışları	114.957.694	239.464.729
Brüt kar	218.532.031	88.764.461
Faaliyet karı/(zararı)	183.411.621	(52.595.475)
Net dönem karı/(zararı)	94.412.685	(90.824.658)
FAVÖK	136.686.453	(31.404.692)
Özkaynaklar	271.300.073	177.110.706
Varlıklar toplamı	1.014.545.631	1.036.159.126
Yatırımlar	(21.394.219)	(30.066.539)

**b) Geçmiş yıllarla karşılaştırmalı olarak Şirket'in yıl içindeki satışları, verimliliği, gelir oluşturma kapasitesi, karlılığı ve borç/öz kaynak oranı ile Şirket faaliyetlerinin sonuçları hakkında fikir verecek diğer hususlara ilişkin bilgiler ve ileriye dönük beklentiler**

**(1) Satışlar:**

Son iki yıla ait satış tutarları ürün bazında aşağıdaki gibi gerçekleşmiştir:

	<b>2024 Yılına İlişkin Tutar (TL)</b>	<b>2023 Yılına İlişkin Tutar (TL)</b>
<b>Net satışlar</b>	<b>2.065.007.118</b>	<b>1.747.705.769</b>
Servo Fren ve Entegre Fren Sistemi	2.065.007.118	1.747.705.769

Mamullerimiz yerli otomobil üreticilerine 45-60 gün, ihracat müşterilerine 30 ila 45 gün, yedek parça pazarına 30-45 gün vade ile satılmaktadır.

**III) YILLIK FAALİYET RAPORU'NDAKİ HUSUSLAR (devamı)**

**D) Finansal Durum (devamı)**

b) Geçmiş yıllarla karşılaştırmalı olarak Şirket'in yıl içindeki satışları, verimliliği, gelir oluşturma kapasitesi, karlılığı ve borç/öz kaynak oranı ile Şirket faaliyetlerinin sonuçları hakkında fikir verecek diğer hususlara ilişkin bilgiler ve ileriye dönük beklentiler (devamı)

Son iki yıla ait satış miktarları ürün bazında aşağıdaki gibi gerçekleşmiştir:

	<b>2024 Yılına İlişkin Adetler</b>	<b>2023 Yılına İlişkin Adetler</b>
<b>Net satışlar</b>	<b>1.082.018</b>	<b>1.107.809</b>
Servo Fren	716.635	911.733
Entegre Fren Sistemi	76.122	-
Satış sonrası ürünler	49.597	37.061
Diğer	239.664	159.015

Son iki yıla ait ithalat ve ihracatla ilgili bilgiler aşağıdaki tabloda belirtilmiştir.

	<b><i>İthalat (TL)</i></b>	<b><i>Maliyetler İçindeki Payı (%)</i></b>	<b><i>İhracat (TL)</i></b>	<b><i>Satışlar İçindeki Payı (%)</i></b>
2023	812.750.332	49	304.105.012	14
2024	1.033.451.788	56	90.849.539	6

İhracatın satışlar içindeki payı, 2024 yılında % 6 seviyesinde gerçekleşmiştir. Şirket'imiz, Türkiye'de üretim yapan Ana otomotiv sanayi firmalarına satışını sürdürerek pazardaki yerini korumuştur.

**III) YILLIK FAALİYET RAPORU'NDAKİ HUSUSLAR (devamı)**

**D) Finansal Durum (devamı)**

b) Geçmiş yıllarla karşılaştırmalı olarak Şirket'in yıl içindeki satışları, verimliliği, gelir oluşturma kapasitesi, karlılığı ve borç/öz kaynak oranı ile Şirket faaliyetlerinin sonuçları hakkında fikir verecek diğer hususlara ilişkin bilgiler ve ileriye dönük beklentiler (devamı)

**(2) Verimlilik:**

Son iki yıla ait verimlilik oranları aşağıdaki gibi gerçekleşmiştir.

	<b>2024</b>	<b>2023</b>
Cari oran (Dönen varlıklar / Kısa vadeli borçlar)	1,51	1,26
Asit test oranı (Dönen varlıklar - Stoklar / Kısa vadeli borçlar)	1,26	1,01
Alacak devir hızı rasyosu (Kredili satışlar / Ortalama ticari alacaklar)	6,98	7,18
Alacakların ortalama tahsil süresi (Ortalama ticari alacaklar / Yıllık kredili satışlar *365)	52	51
Stok devir hızı (Satılan malın maliyeti / Ortalama stok)	19	18
Stoklar /Cari aktif	0,11	0,12
Stokların devir süresi (365/Stok devir hızı)	19	20
Aktif devir hızı (Net satışlar / Toplam aktifler)	2,04	1,69
Ticari borç devir hızı rasyosu (Yıllık kredili alımlar / Ortalama ticari borçlar)	7,83	6,61
Ticari borçların ortalama ödeme süresi (Ortalama ticari borçlar/ Yıllık kredili alımlar *365)	47	55

**(3) Gelir oluşturma kapasitesi:**

Ana ürünler bazında son iki yıla ait üretim verileri aşağıdaki tabloda gösterilmiştir.

	<b>Servo Fren ve Entegre Fren Sistemi</b>
2023	911.733
2024	792.757

**III) YILLIK FAALİYET RAPORU'NDAKİ HUSUSLAR (devamı)**

**D) Finansal Durum (devamı)**

**b) Geçmiş yıllarla karşılaştırmalı olarak Şirket'in yıl içindeki satışları, verimliliği, gelir oluşturma kapasitesi, karlılığı ve borç/öz kaynak oranı ile Şirket faaliyetlerinin sonuçları hakkında fikir verecek diğer hususlara ilişkin bilgiler ve ileriye dönük beklentiler (devamı)**

**(4) Karlılık:**

Son iki yıla ait karlılık rasyoları aşağıdaki gibi gerçekleşmiştir.

	<b>2024</b>	<b>2023</b>
Brüt kar marjı (Brüt kar/Net satışlar)	0,11	0,05
Faaliyet karı marjı (Faaliyet karı/Net satışlar)	0,09	-0,03
FAVÖK marjı (FAVÖK/Net satışlar)	0,07	-0,02
Net dönem karı marjı (Net dönem karı / Net satışlar)	0,05	-0,05
Özkaynak karlılığı (Net kar / Özkaynaklar)	0,35	-0,51
Toplam aktif karlılığı (Net kar/ Toplam varlıklar)	0,09	-0,09
Aktiflerin verimliliği (Dönem karı / Toplam aktif)	0,09	-0,09
Aktif devir hızı (Net satışlar/Toplam varlıklar)	2,04	1,69

**(5) Kaldıraç rasyoları (Borç/özkaynak oranı dahil):**

Son iki yıla ait kaldıraç rasyoları aşağıdaki gibi gerçekleşmiştir.

	<b>2024</b>	<b>2023</b>
Toplam borçlar / Özkaynaklar	1,29	4,85
Toplam borçlar / Toplam aktifler	0,34	0,83
Kısa vadeli borçlar / Toplam aktifler	0,30	0,46
Uzun vadeli borçlar / Toplam aktifler	0,05	0,37
Finansal borçlar / Özkaynaklar	0,99	2,71
Özkaynaklar / Toplam aktifler	0,27	0,17
Faizleri karşılama rasyosu (FAVÖK / Faiz Giderleri)	2,77	3,86

**(6) İleriye dönük beklentiler:**

Genel ekonomik durum ile ilgili beklentiler :

2025- 2027 yılları için yayımlanmış olan Orta Vadeli Programa göre,

Küresel, bölgesel ve ulusal ekonomideki gelişmeler analiz edilmekte, bu analizler çerçevesinde belirlenen makroekonomik hedefler ile ekonomik ve sosyal alanlarda izlenecek politikalar kamuoyuyla paylaşılmaktadır. Bu yönüyle OVP, gerek kamu kesimi gerekse özel kesim için öngörülebilirliği artıran bir yol haritası niteliği taşımaktadır.

**III) YILLIK FAALİYET RAPORU'NDAKİ HUSUSLAR (devamı)**

**D) Finansal Durum (devamı)**

b) Geçmiş yıllarla karşılaştırmalı olarak Şirket'in yıl içindeki satışları, verimliliği, gelir oluşturma kapasitesi, karlılığı ve borç/öz kaynak oranı ile Şirket faaliyetlerinin sonuçları hakkında fikir verecek diğer hususlara ilişkin bilgiler ve ileriye dönük beklentiler (devamı)

**(7) İleriye dönük beklentiler (devamı) :**

Orta Vadeli Programa göre; ekonomik göstergeler aşağıdaki tabloda verilmiştir.

	2023	2024 <sup>(1)</sup>	2025 <sup>(2)</sup>	2026 <sup>(2)</sup>	2027 <sup>(2)</sup>
<b>BÜYÜME</b>					
GSYH (Milyar Dolar, Cari Fiyatlarla)	1.130	1.331	1.465	1.642	1.774
Kişi Başına Milli Gelir (GSYH, Dolar)	13.243	15.551	17.028	18.990	20.420
GSYH Büyümesi (Reel,%)	5,1	3,5	4,0	4,5	5,0
İşsizlik Oranı (%)	9,4	9,3	9,6	9,2	8,8
Seyahat Gelirleri (Milyar Dolar)	49,5	53,0	56,1	61,5	66,4
Cari İşlemler Dengesi (Milyar Dolar)	-45,0	-22,0	-28,6	-25,6	-22,6
Cari İşlemler Dengesi / GSYH (%)	-4,0	-1,7	-2,0	-1,6	-1,3
TÜFE Yıl Sonu % Değişme	64,8	41,5	17,5	9,7	7,0

Not: (1) Gerçekleşme tahmini, (2) Program

Programda belirtilen yapısal dönüşüm adımları hayata geçirilmeye başlanmış, sanayide teknolojik dönüşümü sağlayacak programlar devreye alınmış, uluslararası doğrudan yatırımların çekilmesi için gerekli iyileştirmelere devam edilmiştir.

Bugüne kadar hedeflerle uyumlu gerçekleşen Orta Vadeli Program, 2025-2027 yıllarını kapsayacak şekilde güncellenmiştir. Bütüncül bir yaklaşımla hazırlanan yeni Orta Vadeli Program, temel makroekonomik çerçeveyi güncel gelişmeler ışığında ortaya koyarak, yeni üç yıllık dönemde atılacak öncelikli yapısal adımları belirleyecektir.

Şirket'in faaliyet gösterdiği sektör hakkında bilgiler :

Türkiye otomobil ve hafif ticari araç toplam pazarı, 2024 yılında bir önceki yıla göre %0,5 artarak 1.238.509 adet olarak gerçekleşti. 2023 yılında 1.232.635 adet gerçekleşmişti.

Otomobil satışları 2024 yılında, geçen yıla göre %1,3 oranında artarak 980.341 adet olurken, hafif ticari araç pazarı ise %2,7 azalarak 258.168 adede ulaştı.

### III) YILLIK FAALİYET RAPORU'NDAKİ HUSUSLAR (devamı)

#### D) Finansal Durum (devamı)

b) Geçmiş yıllarla karşılaştırmalı olarak Şirket'in yıl içindeki satışları, verimliliği, gelir oluşturma kapasitesi, karlılığı ve borç/öz kaynak oranı ile Şirket faaliyetlerinin sonuçları hakkında fikir verecek diğer hususlara ilişkin bilgiler ve ileriye dönük beklentiler (devamı)

#### (6) İleriye dönük beklentiler (devamı):

Şirket yönetiminin geleceğe yönelik tahmin ve beklentileri:

Şirket olarak mevcut bulunulan alanda üretim hacminin yapılan iş planları çerçevesinde, 2025 yılı adet ve rakamlarının global ve sektörel durum da göz önünde bulundurularak, 2024 yılı adetleri ve rakamlarından daha yüksek seviyelerde gerçekleşeceği öngörülmektedir. Bursa Fabrikası olarak, Bosch grubunun belirlediği strateji doğrultusunda yerel pazar, kısmen Avrupa pazarı hedeflenmektedir. Mevcut beklentiler doğrultusunda kurulu kapasitenin öngörülen pazara cevap verme konusunda herhangi bir sıkıntısının olmadığı değerlendirilmektedir.

#### c) Şirket'in finansman kaynakları

Şirket'in kendi kaynakları haricinde finansman kaynağına ihtiyaç duyulduğunda ana ortağı olan Robert Bosch GmbH'nin yurtdışında bulunan finansman kuruluşundan ya da yurt içindeki finansman kuruluşlarından uygun şartlarda kısa ve uzun vadeli kredi temin edilebilmektedir.

13.06.2022 tarihinde grup içi finans kuruluşu üzerinden, 1.250.000 EUR kredi kullanılmıştır.  
10.03.2023 tarihinde grup içi finans kuruluşu üzerinden, 3.500.000 EUR kredi kullanılmıştır.  
15.09.2024 tarihinde Yapı Kredi Bankası üzerinden, 1.500.000 EUR kredi kullanılmıştır.

#### d) Şirket'in sermayesinin karşılıksız kalıp kalmadığına veya borca batık olup olmadığına ilişkin tespit ve Yönetim Organı değerlendirmeleri

31 Aralık 2024 tarihi itibarıyla Şirket'in sermayesinin karşılıksız kalması gibi bir durum söz konusu değildir. Şirket, borca batık değildir.

#### e) İşletmenin finansal yapısını iyileştirmek için alınması düşünülen önlemler

Finansal tablo ve oranlardan görüleceği üzere Şirket'imizin finansal yapısı açısından herhangi bir risk söz konusu olmamakla beraber ileriye dönük yeni pazarlar hedeflenmektedir.

#### f) Şirket'in yatırım politikası

Şirket'imiz Robert Bosch GmbH gurubuna bağlı ve Bosch lisansı altında üretim yapmaktadır. Bu nedenle yatırımlarımız genellikle tevsi, modernizasyon, kapasite artırma ve ana üreticilerin yeni araç üretimine bağlı olarak talep ettikleri, projelere yönelik olarak gerçekleşmektedir.

Bu tür yatırımlarımız için Yatırım Teşvik Belgesi alınmaktadır.

#### g) Kar payı dağıtım politikasına ilişkin bilgiler ve kar dağıtım yapılmayacaksa gerekçesi ile dağıtılmayan karın nasıl kullanılacağına ilişkin öneri

Kurumsal Yönetim İlkeleri gereğince 2012 yılı ve izleyen yıllara ilişkin Şirket karına katılım konusunda Şirket'in Ana Sözleşmesi'nde imtiyaz bulunmamaktadır. Ana Sözleşme'nin Sermaye Piyasası Mevzuatına uygun olarak düzenlenen 29. ve 30. maddeleri dışında farklı bir kar dağıtım politikası izlenmemektedir. Elde edilen karın nasıl kullanılacağına ilişkin öneri raporun V. Bölümünde "Kar Dağıtım Önerisi ve Sonuç" kısmında belirtilmiştir.



**III) YILLIK FAALİYET RAPORU'NDAKİ HUSUSLAR (devamı)**

**E) Riskler ve Yönetim Organı'nın Değerlendirmesi**

**(a) Operasyonel riskler**

Şirket verileri, Seviyelendirilmiş Proses Denetimi kapsamında günlük olarak gözden geçirilerek değerlendirilir. Gerçekleşen performanslar ve iyileştirme aksiyonları, Bosch merkeze bağlı diğer lokasyonlarla da paylaşılarak organizasyonel öğrenme süreci sağlanır.

Tedarikçiden temin edilen malzemelerdeki kalite problemleri teşhis edildiğinde, sisteme kayıt edilen kalite problemi, ilgili tedarikçiye iletir. Sorunun çözümü ile ilgili Bosch merkezi birimleri gerekli aksiyonların alınmasını sağlar.

Şirket'imizin sürdürülebilir karlılığı önemlidir. Dolayısıyla Şirket içerisinde oluşabilecek hataların maliyetleri yakından takip edilip sürekli raporlanmaktadır. "Sıfır hata" tüm departmanlarımızın hedefidir.

Üretimde, önceden öngörülemeyen duruşlarla ilgili alınan aksiyonlar, arıza konularına göre yakından takip edilerek tekrar etmeyecek şekilde kalıcı çözümler getirilir. Bu doğrultuda muhtemel ürün kayıplarının en aza indirilmesi sağlanır.

Şirket'in stoklarının değeri, özellikle işletme sermayesinin yönetiminde önemli bir faktör olduğundan, her türlü stoklu malzeme ve ürünün yakından takibi sağlanır ve aylık raporlaması yapılır.

Üretimi ve müşteri siparişlerini aksatmayacak şekilde optimum parti büyüklükleri tespit edilerek, yan sanayi sipariş planlaması yapılır. Ayrıca, Şirket'imiz içerisindeki birimler-arası taşımaları en aza indirecek yerleşim düzenlerinin oluşturulması sağlanır. Buradaki amaç, lojistik maliyetlerinin en düşük seviyede tutulmasıdır.

Bosch yönetmelikleri gereği, fabrika güvenliği, çalışan sağlığı ve çevre koruma ile ilgili düzenli aralıklarla denetimler yapılmakta ve yönetim tarafından yakından takip edilerek gerekli aksiyonlar alınmaktadır. Bunun yanı sıra, Şirket'imizin tüm sabit kıymetleri sigortalanmıştır.

Fabrikamızda karşılaşılabilecek her türlü enerji ve su kesintisine karşı gerekli önlemler alınarak, üretimin kesintisiz devam etmesi garanti altına alınmıştır.

Müşteri için geliştirilen yeni projelerin her adımında gerekli kontroller ve onaylar sağlanır. Amaç, yeni geliştirilen projenin, planlanan süre ve maliyetler dahilinde başarı ile tamamlanmasıdır.

Şirket çalışanları, bizim en önemli kaynaklarımızdandır. Çalışanların motivasyonunu artırıcı sosyal aktiviteler, şirket içi rotasyonlar, çalışan memnuniyeti anketleri ve benzeri faaliyetler ile çalışanların işe bağlılığının artırılması hedeflenir. Bireysel gelişim görüşmeleri düzenlenir, çalışanların kariyer gelişimleri doğrultusunda eğitimler verilir. Çalışanların Şirket'imiz içerisinde güvenli çalışması için gerekli ortamlar yaratılır.

Yönetim kurulu üyelerinin görevleri esnasındaki kusurları ile şirkette sebep olacakları zarar, şirket sermayesinin %25'ini aşan bir bedelle sigorta edilir ve bu husus KAP'ta açıklanır. Söz konusu riski bertaraf etmek adına, Şirket ilgili maddede belirtilen koşullara uygun olarak Yönetici Sorumluluk Sigorta poliçesi yaptırmış olup, KAP'da gerekli açıklamayı yapmıştır.

**III) YILLIK FAALİYET RAPORU'NDAKİ HUSUSLAR (devamı)**

**E) Riskler ve Yönetim Organı'nın Değerlendirmesi (devamı)**

**(b) Stratejik riskler**

Yakın coğrafyamızdaki potansiyel pazarlara ürünlerimizi daha da fazla satabilmek amacıyla, fırsatlar ve müşteriler yakından takip edilmektedir. İşimizi büyütecek yeni iş projelerinin, müşterilerin ihtiyaç ve beklentileri doğrultusunda geliştirilmesi ve hayata geçirilmesi için gerekli çalışmalar yapılır.

Şirket'imizin çalıştığı ana araç üreticilerinin, sattığımız ürünlere dair beklentilerinin karşılanması Şirket'imiz için çok önemlidir.

2007 yılında kullanmaya başladığımız, SAP bazlı Bosch Referans Modeli (ERP) ile üretim, lojistik, finans ve kalite parametrelerinin takibi yapılmaktadır. Bu kapsamda, Türkiye'nin en büyük ana araç üreticileri ile kurduğumuz uzun süreli ve güvene dayalı ilişkinin sürekliliği için, ürünlerimizin müşterilerimizdeki takibi bu sistemle ve müşteri ziyaretleri ile yakından izlenmektedir. Türkiye'de çalıştığımız ana müşterilerin değerlendirmesine göre, Müşteri Hizmet Seviyesi (CSL) 2007 yılından itibaren en üst seviyede korunmaktadır.

Malzemelerin temin edildiği yan sanayilerin uzaklığına göre karşılaşılabilecek muhtemel riskler önceden belirlenerek, gerekli parametrelerle takip edilir. Acil durumlar için gerekli tedbirler problem yaşanmadan önce proaktif bir biçimde alınır.

Müşterilerimizin, işinin gereği olarak, çalıştığı tedarikçileri ile paylaştığı üretim bilgisi düzenli şekilde Şirket'imiz tarafından eşzamanlı olarak takip edilmektedir. Müşteri üretiminde değişiklik olması durumunda hızlı bir şekilde parça tedarikçilerine dönülerek gerekli sipariş değişikliklerinin yapılması sağlanır.

Satış organizasyonu tarafından müşterilere düzenli olarak yapılan ziyaretler sırasında elde edilen müşteri memnuniyeti geribildirimleri bir veri tabanına girilir ve gerekli iyileştirme aksiyonları başlatılır.

2012 yılında, küresel ölçekte Toyota Supplier Award for Superior Performance in Quality Ödülü (Kalitede Üstün Performansa Sahip Tedarikçi Ödülü) alınmıştır. Bosch Grubu içerisinde bu ödülü ilk alan, Şirket'imizdir. Ödül, sürdürülebilir kalite kriterleri göz önünde bulundurularak, son 3 yıllık dönem incelenerek verilmektedir.

Toyota firmasından 2017 yılı içerisinde "Üstün Performans Kalite Ödülü-2016" ve Proje yönetimi konusunda tanınma ödülü verilmiştir.

Ayrıca Şirketimiz'e Ford Otosan firması tarafından 2014 yılı içerisinde 2013 yılına ilişkin olarak "The Gold Star Award-Highest Grade Supplier" ödülü ve 2017 yılı içerisinde de "Ford TR Gümüş Yıldız- 2016 Yılı Tedarikçisi Ödülü" Şirketimize verilmiştir.

Bunlara ek olarak, şirketimiz Eylül 2015 ayında Bosch global yönetimi tarafından dünyadaki tüm Bosch üretim, tasarım ve ticari yerleşkeleri içerisinde "BOSCH KALİTE ÖDÜLÜ"ne (BOSCH QUALITY AWARD) layık görülmüştür.

Şirketimiz Tofaş firması tarafından da 2016 ve 2017 yılı içerisinde "A Performans" grubunda sıralanmıştır.

Pazara girebilecek yeni rakiplere karşı, müşterilerimize sunduğumuz kalitede göstermiş olduğumuz üstün başarı ve performansımızı daha da artırmak, ana hedeflerimizden birisidir.

Her yılsonunda Şirket'in bir yıl sonraki hedefleri belirlenir ve bu hedeflerin gerçekleştirilmesi için her ay sonunda departmanlara indirgenmiş hedefler gözden geçirilir, alınması gereken düzeltici aksiyonlar alınır ve hedeflerin gerçekleştirilmesi sağlanır.

Otomotiv yan sanayinde rekabetçi kalabilmek için, müşterilerimize yeni, yüksek teknolojiye sahip ve rekabetçi ürünler sunabilmek Şirket'imizin her zaman en önemli konularından biri olarak kalacaktır ve çalışmalar bu yönde sürdürülecektir.

**III) YILLIK FAALİYET RAPORU'NDAKİ HUSUSLAR (devamı)**

**E) Riskler ve Yönetim Organı'nın Değerlendirmesi**

**(c) Finansal riskler**

Söz konusu riskler şirketin mali tablolarında detaylı olarak belirtilmiştir.

**i) Likidite riski**

Detaylı açıklamalar 31 Aralık 2024 bağımsız denetim raporunda yer almaktadır.

**ii) Alacak (Kredi) riski**

Şirket, vadeli satışlarından kaynaklanan ticari alacakları ve bankalarda tutulan mevduatları dolayısıyla alacak riskine maruz kalmaktadır. Şirketin müşterilerinin büyük bölümü finansal açıdan kuvvetli ana sanayiler ya da grup şirketlerinden oluşmaktadır. Şirket yönetimi müşterilerden alacakları ile ilgili alacak riskini her bir müşteri için ayrı ayrı olmak kaydıyla kredi limitleri belirlemektedir. Ayrıca Şirket Yönetimi düzenli olarak kredi limit ve vade aşımının kontrol edildiği düzenli toplantılar yapmaktadır. Bununla birlikte, şirketin yıllara göre tahsil edilemeyen alacak tutarına bakıldığında ve yukarıdaki sebepler dikkate alındığında, şirket yönetimi ticari alacaklarından oluşan alacak riskinin düşük olduğunu görüşündedir.

**iii) Piyasa riski (Faiz haddi / Kur)**

Şirket, 08.06.2022 tarihinde grup içi finans kuruluşu üzerinden, 1.250.000 EUR kredi kullanılmıştır. Söz konusu kredi %8,597 sabit faiz oranı ile üç yıllığına kullanılmıştır. İlk iki yıl boyunca faiz ödemesi ve son yıl faiz ve anapara ödemesi yapılacak olan kredinin ilk faiz ödeme tarihi 13.06.2023'tür .

09.03.2023 tarihinde grup içi finans kuruluşu üzerinden, 3.500.000 EUR kredi kullanılmıştır. Söz konusu kredi %14,90 sabit faiz oranı ile üç yıllığına kullanılmıştır. İlk iki yıl boyunca faiz ödemesi ve son yıl faiz ve anapara ödemesi yapılacak olan kredinin ilk faiz ödeme tarihi 11.03.2024'tür .

15.09.2024 tarihinde Yapı Kredi Bankası üzerinden, 1.500.000 EUR kredi kullanılmıştır. Söz konusu kredi %5,75 sabit faiz oranı ile bir yıllığına kullanılmıştır. Faiz ve anapara ödemesi yapılacak olan kredinin ödeme tarihi 15.09.2025'tür .

**(d) Global riskler**

Ürünlerimizi sattığımız ana araç üreticilerinin, ürünlerinin büyük bir bölümü Avrupa pazarı müşterilerine gönderildiğinden, Avrupa pazarındaki daralmanın Şirket'imizin faaliyetlerine olumsuz etkisi olabilir. Bu nedenle, yakın coğrafyalarda potansiyeli yüksek ülkelerdeki otomotiv üreticileri ile iş fırsatlarının değerlendirilmesi ve hayata geçirilmesi yönünde çalışmalar sürmektedir.

Bosch Merkezin Acil Durum Eylem Planı'na göre, Şirket bazında olabilecek acil durum değerlendirmeleri yapılır ve gerekli aksiyonlar alınır. Küresel bazda benzer üretim yapan Bosch Şirketleri arasında, kaynakların kesintiye uğramaması ve müşteriye ürün sevkiyatının aksamaması için planlamalar yapılır ve gerektiğinde uygulamaya alınır.

Şirket 2024 yılı içerisinde savaş, terör ve politik şiddet olaylarının neden olabileceği zarar ve riskleri sigorta altına almıştır.

## **IV) DİĞER HUSUSLAR**

### **A. Kurumsal Yönetim İlkelerine Uyum Raporu**

Bosch Fren Sistemleri Sanayi ve Ticaret A.Ş. kurulduğundan bu yana yatırımcı çıkarlarının ve paydaş haklarının azami ölçüde korunmasına özen göstermekte olup Bosch Grubu'nun uzun yıllara dayanan kurumsal yönetim kültürüyle faaliyet göstermektedir. Şirket Sermaye Piyasası Kurulu'nun II-17.1 sayılı Kurumsal Yönetim Tebliği'nde belirtilen zorunlu ilkeleri eksiksiz olarak uygulamakta ve gönüllü ilkelere de kendi yönetim yapısıyla uyumlu hale getirecek şekilde bağlı kalmaya özen göstermektedir.

SPK'nun 10.01.2019 tarih ve 2/49 sayılı Kararı ile II-17.1 sayılı Kurumsal Yönetim Tebliği uyarınca yapılan Kurumsal Yönetim Uyum Raporlamasının KAP Platformu üzerinden Kurumsal Yönetim Uyum Raporu (URF) ve Kurumsal Yönetim Bilgi Formu (KYBF) şablonları kullanılarak yapılmasına karar verilmiştir.

Bunun üzerine, Şirketimiz 2024 yılı Kurumsal Yönetim Uyum Raporu ve Kurumsal Yönetim Bilgi Formunu KAP'da duyurulmuştur. Söz konusu URF ve KYBF detaylarına Kamuyu Aydınlatma Platformu ("KAP") İnternet Sitesi ([www.kap.org.tr](http://www.kap.org.tr)) 'den ulaşılması mümkündür.

### **B. Menfaat Sahiplerinin Bilgilendirilmesi**

Menfaat sahipleri; Şirket'in hedeflerine ulaşmasında veya faaliyetlerinde ilgisi olan çalışanlar, alacaklılar, müşteriler, tedarikçiler, sendikalar, çeşitli sivil toplum kuruluşları gibi kişi, kurum veya çıkar gruplarıdır. Şirket, işlem ve faaliyetlerinde menfaat sahiplerinin ilgili mevzuat ve karşılıklı sözleşmelerle düzenlenen haklarını koruma altına alır. Menfaat sahiplerinin haklarının mevzuat ve karşılıklı sözleşmeler ile korunmadığı durumlarda, menfaat sahiplerinin çıkarları iyi niyet kuralları çerçevesinde ve şirket imkânları ölçüsünde korunur.

Menfaat sahiplerinin mevzuat ve sözleşmelerle korunan haklarının ihlali halinde etkili ve süratli bir tazmin imkânı sağlanır. Şirket, ilgili mevzuat ile menfaat sahiplerine sağlanmış olan tazminat gibi mekanizmaların kullanılabilmesi için gerekli kolaylığı gösterir. Menfaat sahipleri, haklarının korunması ile ilgili şirket politikaları ve prosedürleri hakkında Şirket'in kurumsal İnternet sitesi de kullanılmak suretiyle, e-posta, KAP ve MKK aracılığıyla yeterli bir şekilde bilgilendirilir.

Şirket, menfaat sahiplerinin Şirket'in ilgili mevzuata aykırı ve etik açıdan uygun olmayan işlemlerinin kurumsal yönetim komitesine veya denetimden sorumlu komiteye iletilmesi için Yatırımcı İlişkileri Bölümünü oluşturmuş ve ilgili çalışanları atamıştır.

Menfaat sahipleri arasında çıkar çatışmaları ortaya çıkması veya bir menfaat sahibinin birden fazla çıkar grubuna dahil olması durumunda; sahip olunan hakların korunması açısından mümkün olduğunca dengeli bir politika izlenir, her bir hakkın birbirinden bağımsız olarak korunması hedeflenir.

### **C. Menfaat Sahiplerinin Yönetime Katılması**

Menfaat sahiplerinin idari konulardaki iyileştirme çalışmalarına katılımı ve bu yönde aktif olarak fikirlerini beyan edebilecekleri ve değerlendirmelerde bulunabilecekleri uygulamalar işletme bünyesinde hazırlanmış prosedürlere bağlı olarak yürütülmektedir. Kaizen çalışmalarından, açık kapı toplantılarına kadar toplam kalite felsefesine dayanan ve verimliliği artırmayı hedefleyen, bu konuda gerek çalışanların, gerekse tedarikçi ve müşterilerin taleplerini yansıtılabildikleri sistematik toplantılar ve eğitim programları söz konusu olup, Toplam Kalite politikaları doğrultusunda yürütülmektedir.

Şirket İnternet sitesi yanı sıra, şirket içi iletişim için intranet uygulaması ve basılı yayın organı da söz konusudur.

Genel Bosch Grubu prensibi olan müşteri memnuniyetine Şirket'imizce de azami önem verilmektedir.

Tüm kurumsal paydaşlarla olduğu gibi tedarikçilerle çalışmada da uzun süreli, kalıcı ve güvenilir ilişkilerin kurulması amaçlanmaktadır. Tedarikçilerimiz de birer iş ortağı olarak görülmekte ve tedarikçi memnuniyeti de ön planda tutulmaktadır.

## V) FİNANSAL TABLOLAR

	Cari Dönem	Geçmiş Dönem
	Bağımsız	Bağımsız
	Denetimden	Denetimden
	Geçmiş	Geçmiş
Varlıklar	31 Aralık 2024	31 Aralık 2023
Nakit ve nakit benzerleri	174.824.276	167.823.159
Ticari alacaklar	382.928.271	301.608.402
<i>İlişkili taraflardan ticari alacaklar</i>	<i>24.315.804</i>	<i>8.825.723</i>
<i>İlişkili olmayan taraflardan ticari alacaklar</i>	<i>358.612.467</i>	<i>292.782.679</i>
Diğer alacaklar	451.553	2.271.059
<i>İlişkili olmayan taraflardan diğer alacaklar</i>	<i>451.553</i>	<i>2.271.059</i>
Stoklar	110.706.808	119.408.555
Peşin ödenmiş giderler	1.887.789	1.873.960
<i>İlişkili olmayan taraflara peşin ödenmiş giderler</i>	<i>1.887.789</i>	<i>1.873.960</i>
Cari dönem vergisiyle ilgili varlıklar	-	-
Diğer dönen varlıklar	100.877	780.588
<i>İlişkili olmayan taraflardan diğer dönen varlıklar</i>	<i>100.877</i>	<i>780.588</i>
<b>Toplam dönen varlıklar</b>	<b>670.899.574</b>	<b>593.765.723</b>
Maddi duran varlıklar	252.092.800	298.218.784
<i>Tesis, makine ve cihazlar</i>	<i>207.424.513</i>	<i>264.770.226</i>
<i>Taşıtlar</i>	<i>6.035.224</i>	-
<i>Mobilya ve demirbaşlar</i>	<i>24.706.715</i>	<i>26.528.913</i>
<i>Yapılmakta olan yatırımlar</i>	<i>13.926.348</i>	<i>6.919.645</i>
Kullanım hakkı varlıkları	78.953.204	108.862.690
Maddi olmayan duran varlıklar	12.600.053	16.084.945
<i>Diğer haklar</i>	<i>12.600.053</i>	<i>16.084.945</i>
Ertelenmiş vergi varlığı	-	19.226.984
<b>Toplam duran varlıklar</b>	<b>343.646.057</b>	<b>442.393.403</b>
<b>Toplam varlıklar</b>	<b>1.014.545.631</b>	<b>1.036.159.126</b>

## V) FİNANSAL TABLOLAR (devamı)

Kaynaklar	31 Aralık 2024	31 Aralık 2023
Uzun vadeli borçlanmaların kısa vadeli kısımları	77.903.782	38.807.472
- İlişkili olmayan taraflardan uzun vadeli borçlanmaların kısa vadeli kısımları	77.903.782	38.807.472
Banka kredileri	56.052.599	-
Kiralama İşlemlerinden Borçlar	21.851.183	38.807.472
Ticari borçlar	301.173.867	246.164.552
İlişkili taraflara ticari borçlar	212.774.505	118.683.445
İlişkili olmayan taraflara ticari borçlar	88.399.362	127.481.107
Çalışanlara sağlanan faydalar kapsamında borçlar	8.731.396	6.966.011
Diğer borçlar	19.621.294	136.579.093
İlişkili taraflara diğer borçlar	19.621.294	136.579.093
Müşteri sözleşmelerinden doğan yükümlülükler	6.623.194	5.885.633
Ertelenmiş gelirler	6.623.194	5.885.633
Dönem karı vergi yükümlülüğü	3.077.044	96.049
Kısa vadeli karşılıklar	6.352.321	18.866.236
Çalışanlara sağlanan faydalara ilişkin kısa vadeli karşılıklar	6.352.321	18.866.236
Diğer kısa vadeli yükümlülükler	19.567.109	18.207.509
İlişkili olmayan taraflara diğer kısa vadeli yükümlülükler	19.567.109	18.207.509
<b>Toplam kısa vadeli yükümlülükler</b>	<b>443.050.007</b>	<b>471.572.555</b>
Uzun vadeli borçlanmalar	47.976.273	77.432.475
- İlişkili olmayan taraflardan uzun vadeli borçlanmalar	47.976.273	77.432.475
Kiralama işlemlerinden Borçlar	47.976.273	77.432.475
Diğer borçlar	179.387.969	226.639.424
İlişkili taraflara diğer borçlar	179.387.969	226.639.424
Müşteri sözleşmelerinden doğan yükümlülükler	34.305.519	46.696.613
- Diğer sözleşme yükümlülükleri	34.305.519	46.696.613
Uzun vadeli karşılıklar	28.875.157	36.707.353
Çalışanlara sağlanan faydalara İlişkin Uzun Vadeli Karşılıklar	28.875.157	36.707.353
Ertelenmiş Vergi Yükümlülüğü	9.650.633	
<b>Toplam uzun vadeli yükümlülükler</b>	<b>300.195.551</b>	<b>387.475.865</b>
Ödenmiş sermaye	30.636.683	2.500.000
Sermaye düzeltme Farkları	687.727.491	715.864.174
Kar veya zararda yeniden sınıflandırılmayacak birikmiş diğer kapsamlı giderler	(31.104.827)	(30.881.509)
Tanımlanmış fayda planları yeniden ölçüm kazançları/(kayıpları)	(31.104.827)	(30.881.509)
Kardan ayrılan kısıtlanmış yedekler	133.827.716	133.827.716
Geçmiş yıllar zararları	(644.199.675)	(553.375.017)
Net dönem karı/(zararı)	94.412.685	(90.824.658)
<b>Toplam özkaynaklar</b>	<b>271.300.073</b>	<b>177.110.706</b>
<b>Toplam yükümlülükler ve özkaynaklar</b>	<b>1.014.545.631</b>	<b>1.036.159.126</b>

## V) FİNANSAL TABLOLAR ( devamı)

	1 Ocak - 31 Aralık 2024	1 Ocak - 31 Aralık 2023
Hasılat	2.065.007.118	1.747.705.769
Satışların Maliyeti	(1.846.475.087)	(1.658.941.308)
<b>Brüt kar</b>	<b>218.532.031</b>	<b>88.764.461</b>
Genel Yönetim Giderleri	(7.145.006)	(4.539.438)
Pazarlama Giderleri	(43.038.051)	(60.067.742)
Esas Faaliyetlerden Diğer Gelirler	105.391.379	51.571.184
Esas Faaliyetlerden Diğer Giderler	(90.328.732)	(128.323.940)
<b>Esas faaliyet karı</b>	<b>183.411.621</b>	<b>(52.595.475)</b>
Finansman Gelirleri	30.561.431	47.663.601
Finansman Giderleri	(107.962.440)	(212.638.622)
Parasal kayıp kazançlar	30.675.841	186.165.804
<b>Sürdürülen faaliyetler vergi öncesi karı</b>	<b>136.686.453</b>	<b>(31.404.692)</b>
Sürdürülen faaliyetler vergi (gideri) geliri	(42.273.768)	(59.419.966)
<i>Dönem Vergi (Gideri) Geliri</i>	(13.321.711)	(17.204.076)
<i>Ertelenmiş Vergi (Gideri) Geliri</i>	(28.952.057)	(42.215.890)
<b>Dönem karı</b>	<b>94.412.685</b>	<b>(90.824.658)</b>
<b>Pay başına kazanç</b>	<b>0,0308</b>	<b>(0,3633)</b>
<b>Kar veya zararda yeniden sınıflandırılmayacaklar</b>	<b>(223.318)</b>	<b>(10.484.089)</b>
- Tanımlanmış fayda planları yeniden ölçüm kayıpları	(297.758)	(13.978.785)
- <i>Tanımlanmış fayda planları yeniden ölçüm kayıpları, ertelenmiş vergi etkisi</i>	74.440	3.494.696
<b>Diğer kapsamlı gelir / (gider)</b>	<b>(223.318)</b>	<b>(10.484.089)</b>
<b>Toplam kapsamlı gelir</b>	<b>94.189.367</b>	<b>(101.308.747)</b>

## VI) İLİŞKİLİ KİŞİLER

**Bosch Fren Sistemleri Sanayi ve Ticaret A.Ş.****2024 Yılı Hesap Dönemine Ait Yıllık Faaliyet Raporu**

<b>İlişkili taraflara ticari borçlar:</b>	<b>31 Aralık 2024</b>	<b>31 Aralık 2023</b>
Robert Bosch GmbH – Almanya (*) (1)	203.011.019	98.943.419
Bosch Sanayi ve Ticaret A.Ş. – Türkiye (**)	4.334.726	5.732.794
Robert Bosch SP. Z.O.O. - Polonya (**)	3.767.280	4.926.013
Bosch Corporation (**)	973.959	3.678.117
Bosch Car Multimedia Portugal, S.A	-	3.186.110
Robert Bosch Manufacturing Solutions GmbH - Almanya (**)	371.030	390.824
Bosch Ev Aletleri San.ve Tic A.Ş.	280.686	-
Diğer	35.805	1.826.168
	<b>212.774.505</b>	<b>118.683.445</b>
<b>Diğer borçlar kısa vadeli</b>	<b>31 Aralık 2024</b>	<b>31 Aralık 2023</b>
Robert Bosch GmbH – Almanya (*) (3)	19.621.294	136.304.692
Diğer	-	274.401
	<b>19.621.294</b>	<b>136.579.093</b>
<b>Diğer borçlar uzun vadeli</b>	<b>31 Aralık 2024</b>	<b>31 Aralık 2023</b>
Robert Bosch GmbH – Almanya (*) (3)(Dipnot 5)	179.387.969	226.639.424
	<b>179.387.969</b>	<b>226.639.424</b>
<b>Mal satışları:</b>	<b>1 Ocak – 31 Aralık 2024</b>	<b>1 Ocak – 31 Aralık 2023</b>
Robert Bosch GmbH – Almanya (*)	89.218.196	236.482.451
Bosch Chassis Systems India LTD. - Hindistan (**)	21.656.297	1.608.712
Bosch Sanayi ve Ticaret A.Ş. – Türkiye (**)	18.449.429	16.343.119
Bosch Automotive -Thailand	3.161.291	598.439
Robert Bosch SP. Z.O.O. – Polonya (**)	127.141	333.056
Robert Bosch France S.A.S. - Fransa (**)	4.718	-
Diğer (**)	-	223
	<b>150.401.063</b>	<b>255.366.000</b>



**Bosch Fren Sistemleri Sanayi ve Ticaret A.Ş.****2024 Yılı Hesap Dönemine Ait Yıllık Faaliyet Raporu****VI) İLİŞKİLİ KİŞİLER (devamı)**

<b>Mal alımları:</b>	<b>1 Ocak - 31 Aralık 2024</b>	<b>1 Ocak - 31 Aralık 2023</b>
Robert Bosch GmbH – Almanya (*)	996.649.489	70.908.544
Bosch Car Multimedia Portugal, S.A	47.331.465	7.832.211
Bosch Corporation - Japonya (**)	16.507.564	16.582.138
Robert Bosch SP. Z.O.O. - Polonya (**)	2.625.836	2.428.984
Bosch Automotive Thailand Co. Ltd. - Tayland (**)	707.528	667.714
Bosch Sanayi ve Ticaret A.Ş. - Türkiye (**)	274.338	72.521
Bosch Rexroth Otomasyon San. ve Tic. A.Ş. - Türkiye (**)	165.356	477.610
Robert Bosch Limitada-Brezilya	-	7.303
Diğer	440.068	71.278
	<b>1.064.701.644</b>	<b>99.048.303</b>
<b>Teknik ve idari hizmet alımları:</b>	<b>1 Ocak - 31 Aralık 2024</b>	<b>1 Ocak - 31 Aralık 2023</b>
Robert Bosch GmbH - Almanya (*) (1)	94.008.308	54.457.017
Bosch Sanayi ve Ticaret A.Ş. - Türkiye (**) (2)	21.948.326	12.263.478
Robert Bosch SP Z.O.O. - Polonya (**)	2.083.826	6.422.593
Bosch Corporation (**)	9.077	14.663
Etas GmbH	4.819.457	1.808.833
	<b>122.868.994</b>	<b>74.966.584</b>
<b>Royalty ve lisans giderleri:</b>	<b>1 Ocak - 31 Aralık 2024</b>	<b>1 Ocak - 31 Aralık 2023</b>
Robert Bosch GmbH - Almanya (*) (1) (Lisans)(Dipnot 16)	25.034.484	36.659.595
Robert Bosch GmbH - Almanya (*) (2) (Royalty)(Dipnot 16)	14.486.887	20.424.258
	<b>39.521.371</b>	<b>57.083.853</b>
<b>Sabit kıymet alımları:</b>	<b>1 Ocak - 31 Aralık 2024</b>	<b>1 Ocak - 31 Aralık 2023</b>
Robert Bosch Manufacturing Solutions GmbH - Almanya (**)	425.558	3.525.372
Robert Bosch Limitada-Brezilya	-	696.930
Bosch Rexroth Otomasyon San. ve Tic. A.Ş. - Türkiye (**)	1.134.287	-
Bosch Sanayi ve Ticaret A.Ş. - Türkiye (**)	399.859	-
Robert Bosch GMBH (*)	164.039	-
Diğer	-	121.196
	<b>2.123.743</b>	<b>4.343.498</b>

## Bosch Fren Sistemleri Sanayi ve Ticaret A.Ş.

### 2024 Yılı Hesap Dönemine Ait Yıllık Faaliyet Raporu

#### VI) İLİŞKİLİ KİŞİLER (devamı)

	1 Ocak 31 Aralık 2024	1 Ocak 31 Aralık 2023
<b>Grup içi firmalara yapılan diğer masraf yansıtılmaları:</b>		
Robert Bosch GmbH - Almanya (*)	1.972.066	493.248
Bosch Car Multimedia Portugal, S.A	110.044	-
Robert Bosch Limitada-Brezilya	32.607	-
Robert Bosch SP. Z.O.O.- Polonya (**)	-	827.438
	<b>2.114.717</b>	<b>1.320.686</b>
<b>Grup içi firmalar tarafından yapılan masraf yansıtılmaları:</b>		
Bosch Rexroth Otomasyon San. ve Tic. A.Ş. – Türkiye (**)	118.796	113.219
Bosch Sistemas De Frenado S.L. - İspanya (**)	42.577	-
Bosch Ev Aletleri San.ve Tic A.Ş.	21.586	428.313
Bosch Sanayi ve Ticaret A.Ş. – Türkiye (**)	10.609	1.399.146
	<b>193.568</b>	<b>1.940.678</b>

#### VII) RAPOR DÖNEMİNDEN SONRAKİ OLAYLAR

Bulunmamaktadır.

#### VIII) KAR DAĞITIM ÖNERİSİ VE SONUÇ

Kar dağıtımı yapılıp, yapılamayacağı; yapılmayacaksa karın nasıl kullanılacağı; yapılacaksa hesaplamının detayları; ilgili mevzuatlara uygun olarak hazırlanacak ve uygun tarihte kamuoyu ile KAP aracılığıyla paylaşılacak olan Genel Kurul Çağrısı içinde yer alan Yönetim Kurulu'nun Kar Dağıtımına İlişkin Önerisi aracılığıyla hissedarlarmıza bildirilecektir.

Saygılarımızla,

**BOSCH FREN SİSTEMLERİ  
SANAYİ VE TİCARET ANONİM ŞİRKETİ  
YÖNETİM KURULU**